

Hakki Pilke Falcon 35

COUPEUR-FENDEUR

- Instructions de montage, d'utilisation et d'entretien
- Conformité aux normes européennes
- Consignes de sécurité
- Clauses de garantie



**L'usage de la machine est strictement interdit
pour les personnes qui n'ont pas pris connaissance de
ces instructions !**

MAASELÄN KONE OY

Valimotie 1, 85800 Haapajärvi

tél.+358 (0)8 7727300, info@hakkipilke.fi

www.hakkipilke.fi

MAASELÄN KONE OY	1
Valimotie 1, 85800 Haapajärvi	1
tél.+358 (0)8 7727300, info@hakkipilke.fi	1
www.hakkipilke.fi.....	1
1. Informations générales	4
1.1. Introduction	4
1.2. Usage prévu de la machine	4
1.3. Modèles de machines et informations de base	4
1.4. Conditions d'utilisation	5
1.5. Consignes de sécurité	5
1.6. Niveau sonore et vibration.....	5
1.7. Avertissements.....	6
2. Utilisation et transport de la machine	8
2.1. Vérification lors de la réception.....	8
2.2. Pièces principales de la machine	8
2.3. Positionnement de la machine pour le travail et le transport.....	9
2.4. Branchement de la machine à une source d'énergie.....	12
2.5. Levage et transfert de la machine.....	14
2.6. Liaisons hydrauliques supplémentaires (accessoires)	15
3. Utilisation de la machine	16
3.1. Commandes et fonctions de la machine.....	16
3.2. Avant toute utilisation	16
3.3. Tester la machine	17
3.4. Alimentation en bois et sciage	18
3.5. Fendage du bois	19
3.6. Utilisation du convoyeur de décharge	20
3.7. Après l'utilisation	21
4. Entretien et réglage de la machine	21
4.1. Débranchement de la machine d'une source d'énergie	22
4.2. Réglage de la longueur de la pièce de bois	22
4.3. Réglage de la hauteur de la lame de coupe	23
4.4. Remplacement de la lame de fendage	23
4.5. Ouverture de la goulotte d'entretien et réglage de la portée du fendage	24
4.6. Réglage dutapis du convoyeur de décharge et convoyeur de décharge nettoyant	25
4.7. Lame de coupe et extrémité d'entraînement.....	26
4.8. Changement d'huile de la machine.....	27
4.9. Changement d'huile du témoin	29
4.10. Entretien des convoyeurs.....	29
4.11. Lubrification	31
4.12. Lubrification de la chaîne de coupe	34

4.13.	Vanne de pression et électrovanne	35
4.14.	Lavage et nettoyage	37
4.15.	Entreposage	37
4.16.	Tableau d'entretien.....	37
5.	Disfonctionnements et leur correction	38
5.1.	Tableau des causes et des conséquences des disfonctionnements et leur correction	38
5.2.	Lame de coupe coincée.....	39
5.3.	Bois bloqué dans la lame de fendage	39
7.	Clauses de garantie	40
8.	Certificat de conformité aux normes CE de la machine	41

1. Informations générales

1.1. Introduction

Ce mode d'emploi vise à garantir une utilisation de la machine conforme aux instructions du fabricant tout tenant compte de la sécurité. Toute personne utilisant la machine ou travaillant à proximité doit soigneusement lire ce mode d'emploi.

L'utilisateur de la machine doit avoir des compétences de base quant à l'utilisation d'un tracteur, comme l'entraînement de l'arbre à cardan ou l'utilisation des appareils de levage du tracteur. Avant l'utilisation de la machine, l'utilisateur doit acquérir les données relatives aux / vérifier le fonctionnement des appareils de commande et des dispositifs de sécurité de l'appareil.

Vous trouverez plus d'informations sur les produits Maaselän Kone Oy sur notre site Internet : www.hakkipilke.fi.

Conservez le mode d'emploi à proximité immédiate de la machine.

1.2. Usage prévu de la machine

Le coupeur-fendeur Hakki Pilke Falcon est conçu pour couper et fendre des grumes ou des bûches pour en faire du bois de chauffage. Il est interdit de couper/fendre du bois traité avec cette machine, par exemple des déchets de construction. Les éventuels vis, sable ou autres saletés se trouvant sur le bois peuvent endommager l'appareil.

La longueur maximale du bois à scier est de 35 cm, cette limite ne doit pas être dépassée. En évaluant le diamètre du bois à fendre, il faut prendre en compte que la forme du bois et les diverses formations, telles que les branches et les irrégularités augmentent le diamètre réel du tronc et peuvent empêcher son insertion dans la machine. Il est interdit de fendre du bois au diamètre supérieur à 50 cm.

1.3. Modèles de machines et informations de base

Modèle de machine	TR	Électricité	Combi
Puissance motrice	Arbre à cardan du tracteur (TR)	Moteur électrique	Arbre à cardan du tracteur/ moteur électrique
Poids	890 kg	930 kg	960 kg
TR/Électricité	min. 20 hv / max 500r/min	7,5 kW (min.16 A fusible type D)	7,5 kW (min. 16 A, fusible type D)
Hauteur/largeur/longueur en position de transport	En état de transport 250/255/135 (cm)		
Convoyeur d'alimentation/de décharge	220/400 (cm)		
Bride de lame/chaîne	bride : 16" sillon 1,5 mm. chaîne : 67 maillons distribution 0,325"		
Diamètre maximal du bois	35 cm		
Longueur max/min du bois	Bûche max. 50 cm ; min 17 cm		

Le numéro de série, la date de fabrication, le poids, la tension de fonctionnement (machine électrique) et le modèle de la machine sont indiqués sur la plaque grise qui se trouve (à la droite de l'utilisateur) sur le cadre de la machine, en dessous du levier de blocage du convoyeur de décharge.

1.4. Conditions d'utilisation

- Les limites de températures d'utilisation de la machine se situent entre -20 et +30 °C. En hiver, l'utilisateur doit s'assurer que la zone de travail ne soit pas glissante.
- La zone de travail doit être plane et libre de tous objets superflus. Aucune personne supplémentaire ne doit se trouver dans la zone de travail. La zone de travail doit être suffisamment éclairée. Ces exigences doivent être remplies pendant toute la période de travail.
- Il est interdit d'utiliser la machine dans un espace intérieur.

1.5. Consignes de sécurité

- La machine est destinée à être utilisée uniquement par une seule personne. Zone de danger autour de la machine : 10 m.
- L'usage de la machine est interdit aux moins de 18 ans.
- Assurez-vous qu'il n'y ait pas de tierces personnes sur la zone de danger de la machine et que l'utilisation de la machine n'entraîne pas de danger pour les tiers.
- L'utilisation de la machine par des personnes sous l'effet de stupéfiants, de substances psychotropes ou qui sont fatiguées est interdite.
- L'usage de la machine est interdit à toute personne n'ayant pas pris connaissance du mode d'emploi de la machine.
- La machine est uniquement destinée à produire du bois de chauffage.
- La machine doit toujours être placée en position de transport lorsqu'elle est déplacée. Lorsque vous circulez avec la machine sur des routes publiques, la machine doit être équipée de phares supplémentaires.
- L'utilisateur de la machine ne doit pas modifier la structure ou le fonctionnement de la machine ou retirer les dispositifs de sécurité.
- L'utilisateur doit utiliser des protections auditives, des vêtements sans tissu qui dépasse, des gants de travail, des lunettes de protection et des chaussures de sécurité. Assurer une bonne ventilation, et utiliser un protection respiratoire au besoin.
- Avant de démarrer la machine, l'utilisateur doit toujours vérifier que les protections de la machine et que la machine sont intactes.
- Lorsque la machine est utilisée avec un tracteur, l'utilisateur doit s'assurer que le cardan est intact et que la plage de vitesse est correcte. La machine doit être attachée aux appareils de levage du tracteur pendant l'utilisation.
- Avant l'utilisation de la machine, l'utilisateur doit s'assurer que tous les dispositifs de commande et les appareils de protection sont en état de marche.
- Lorsque vous nettoyez ou entretenez la machine, vous devez la débrancher de la source d'énergie.

NB ! Ne jamais laisser une machine activée sans surveillance !

1.6. Niveau sonore et vibration

Pression acoustique maximum A sur le lieu de travail 93,0 dB (L_{WA}) et niveau de pression acoustique 105,0 dB (LP_{pASmax}). Les valeurs de vibration ne dépassent pas 2,5 m/s².

1.7. Avertissements

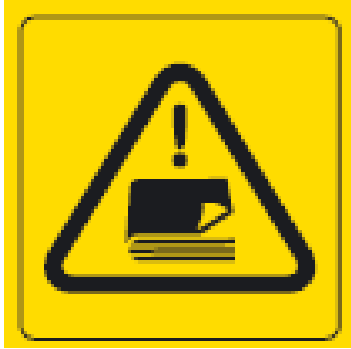

Lire le mode d'emploi avant d'utiliser la machine



Utilisez des protections pour les yeux et les oreilles



Utiliser des chaussures de sécurité et des gants de travail



Utilisez des vêtements de travail qui ne pendent pas



Toujours griffer le bois par les côtés



Endroit de levage de la machine sur le chariot élévateur



Faites attention aux pièces mobiles de la machine



Attention à l'arbre à cardan

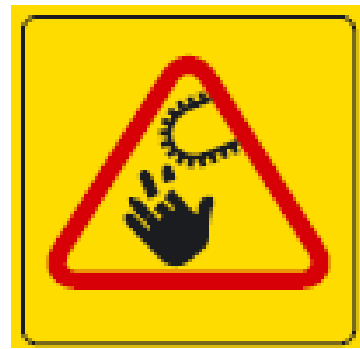

Attention à la chaîne



Attention à la lame de coupe



La machine doit être utilisée uniquement par une seule personne à la fois

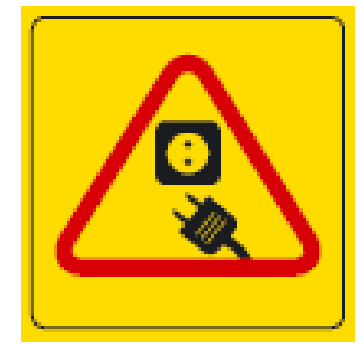

Mettez la machine hors tension avant toute mesure d'entretien

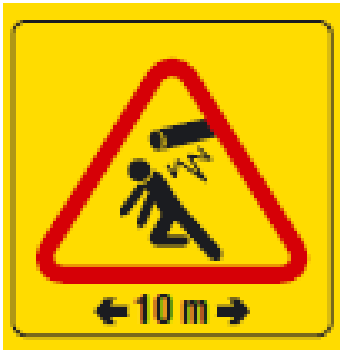

La zone de danger autour de la machine est de 10 m



Danger de compression



Angle de fonctionnement maximum 40°
Ne pas passer sous le convoyeur



Nombre de tours maximal de l'arbre à cardan 500 tr/min

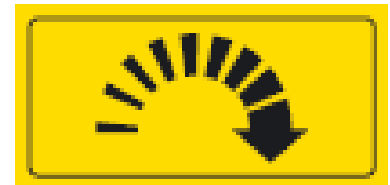

Sens de rotation indiqué par la flèche



Huile hydraulique

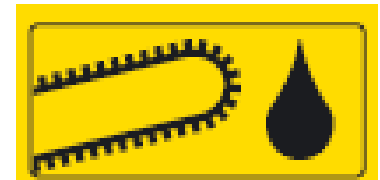

Huile de chaîne de coupe



Zone de danger



Point à lubrifier

2. Utilisation et transport de la machine

2.1. Vérification lors de la réception

Jetez les matériaux d'emballage de la machine de manière respectueuse envers l'environnement. Vérifiez que la machine n'ait pas souffert de dommages pendant le transport et assurez-vous qu'il ne manque aucune pièce dans la livraison. Si la machine a subi des dommages pendant le transport, ou s'il manque des pièces, veuillez immédiatement contacter l'entreprise de transport ou le revendeur. Détacher les éventuels colliers de serrage des convoyeurs et de la barre de guidage.

2.2. Pièces principales de la machine

Les pièces principales de la machine Hakki Pilke Falcon sont présentées dans l'image ci-dessous.

- A. Convoyeur d'alimentation
- B. Unité de commande
- C. Unité de coupe et de fendage
- D. Convoyeur de décharge

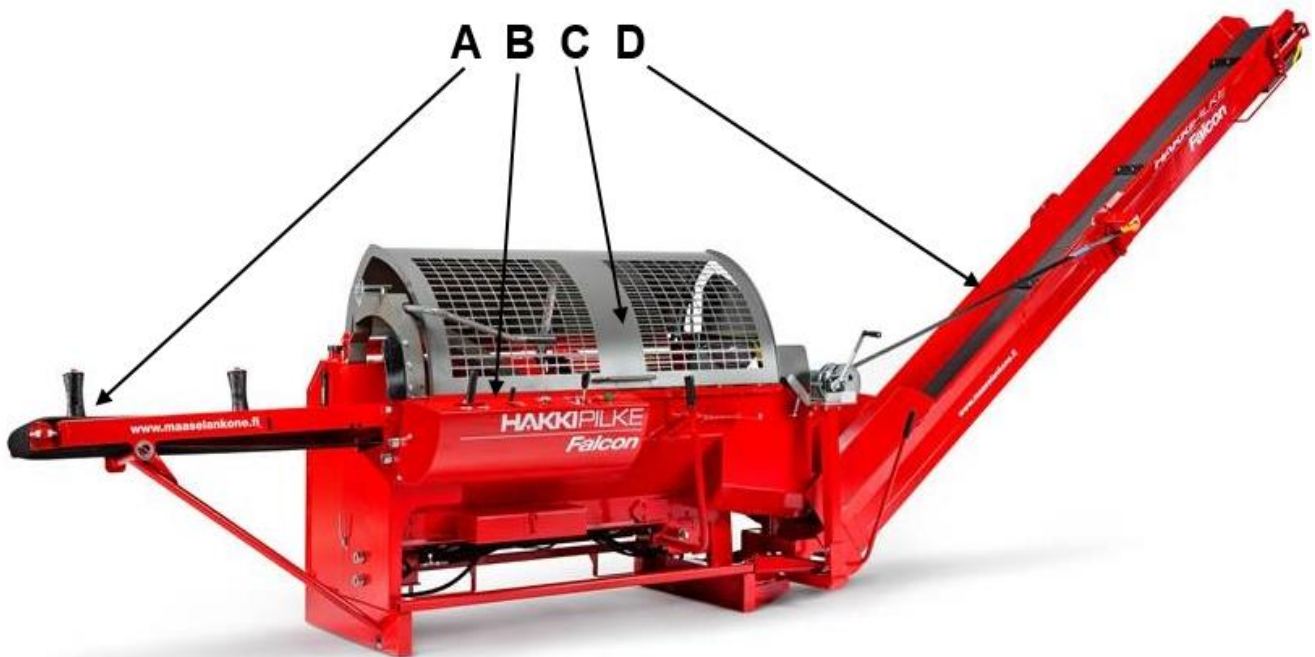

Image 1

2.3. Positionnement de la machine pour le travail et le transport

Avant de positionner la machine pour son utilisation, assurez-vous que les conditions d'utilisation du chapitre 1.4 soient remplies et prenez en compte les consignes de sécurité du chapitre 1.5.

NB ! Vérifiez et nettoyez la machine avant de la positionner en position de transport !

Positionnement du convoyeur d'alimentation pour le travail ou le transport

Installez le convoyeur d'alimentation en position de travail de la manière suivante :

Assurez-vous qu'il y ait suffisamment d'espace pour baisser le convoyeur d'alimentation (environ 2 m).

Retirez la rallonge du stabilisateur C de l'encoche (Image 2.).

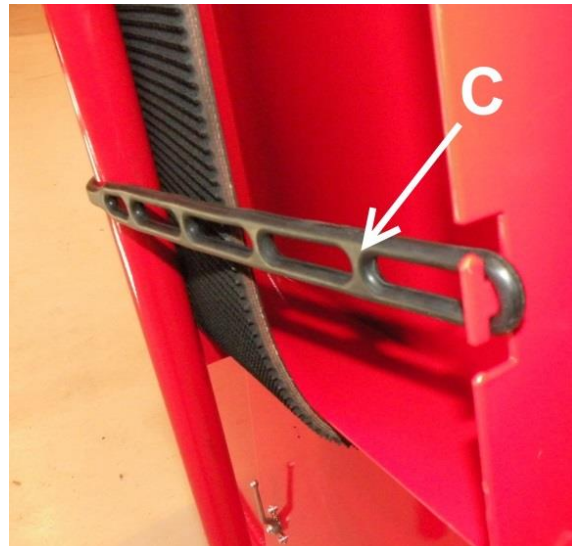

Image 2.

Déverrouillez la machine en retirant la goupille A (Image3) et en tournant la bride de verrouillage B (Image 2.) pour la retirer hors de son encoche.

NB ! Maintenez simultanément l'embout du convoyeur d'alimentation en place avec la main gauche !

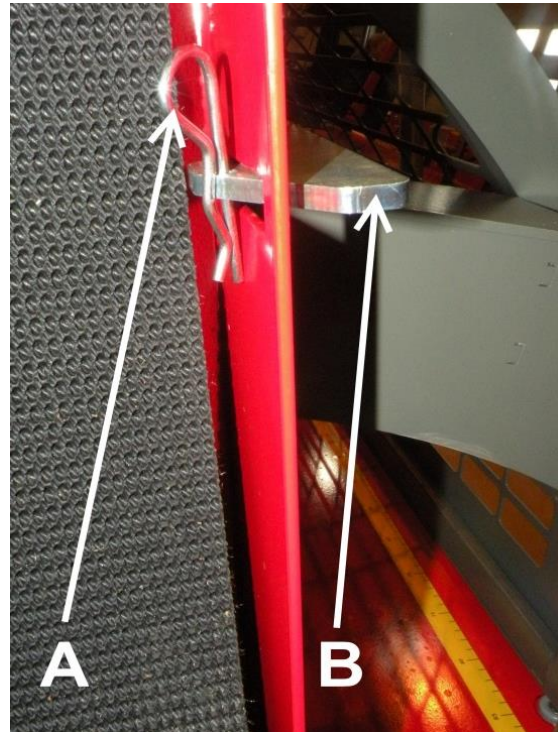

Image3

Descendez le convoyeur d'alimentation avec la main gauche et insérez simultanément le stabilisateur D avec la main droite dans l'orifice E (Image 4).

En positionnant le convoyeur d'alimentation en position de transport, soulevez le convoyeur, tournez la bride de verrouillage B (Image3) dans son encoche et mettez la goupille A à sa place (Image 2.). Fixez le stabilisateur à sa place avec la rallonge C (Image 4).

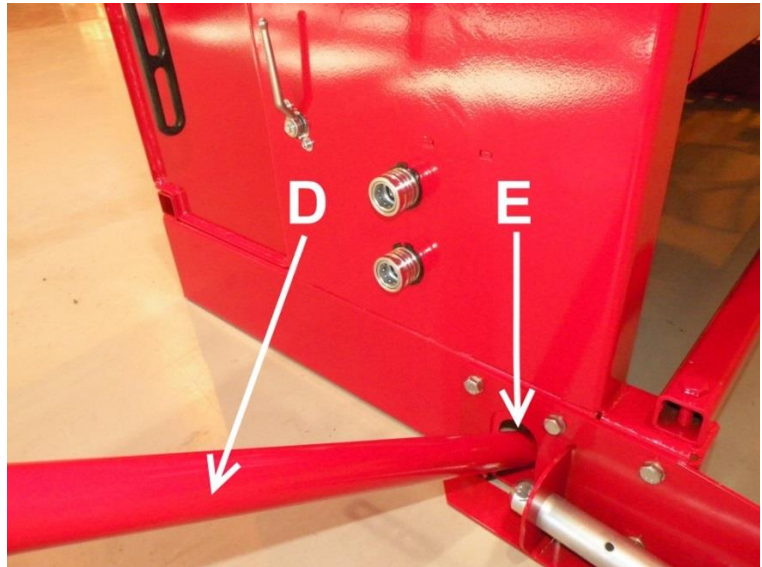

Image 4

Positionnement du convoyeur de décharge en position de travail ou de transport

Installez le convoyeur d'alimentation en position de travail de la manière suivante :

1. Assurez-vous qu'il y a suffisamment d'espace pour ouvrir le convoyeur d'alimentation.
2. Éteignez la machine et débranchez-la.
3. Maintenez le verrou A de l'image 4a ouvert et abaissez le convoyeur de décharge le plus bas possible à l'aide du treuil.



Image 4a.

4. Placez la partie supérieure du convoyeur en position de travail en utilisant l'anse B de l'image 4b.

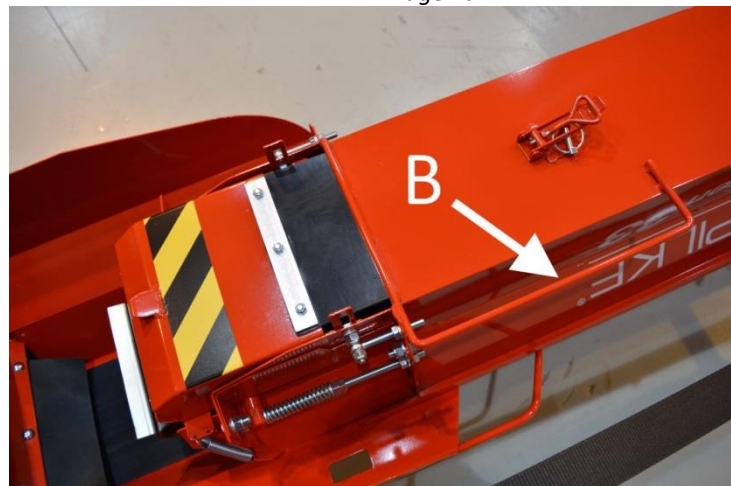

Image 4b.

5. Placez la tige stabilisatrice C de la courroie du convoyeur de décharge sur le côté comme l'indique l'image 4c.

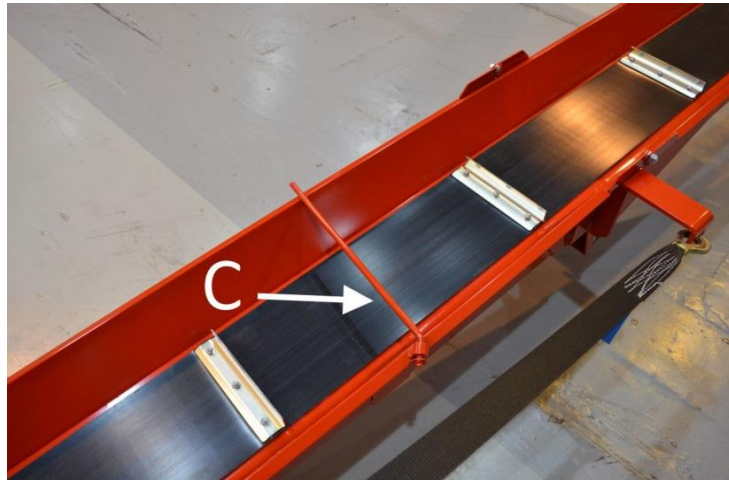

Image 4c.

6. Levez le convoyeur jusqu'à l'angle souhaité à l'aide du treuil (max. 40°) et verrouillez la partie supérieure du convoyeur de décharge en position de travail avec le verrou D de l'image 4d, comme l'indique cette image 4d.

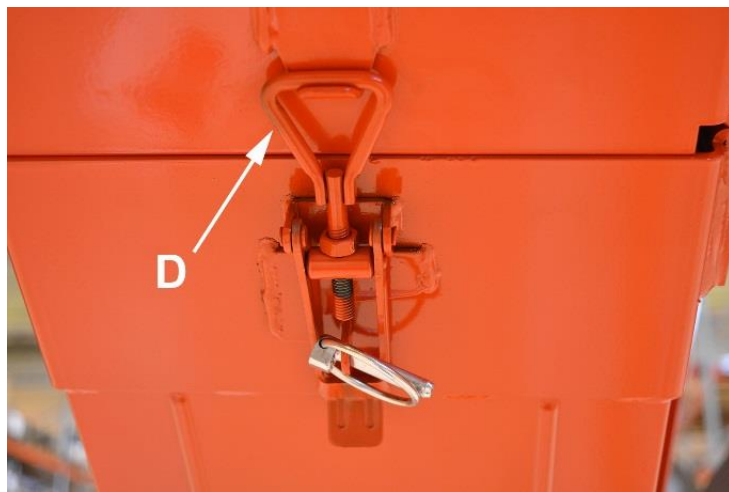

Image 4d.

Installez le convoyeur de décharge en position de transport de la manière suivante :

1. Éteignez la machine.
2. Déverrouillez le verrou D de l'image 4d et abaissez le convoyeur de décharge dans la position la plus basse possible à l'aide du treuil.
3. Abaissez la tige stabilisatrice C de l'image 4c sur la courroie et tournez la partie supérieure du convoyeur sur la partie inférieure à l'aide de l'anse B de l'image 4b.
4. Placez le convoyeur en position centrale (dans les machines avec convoyeur pivotant). Consultez l'endroit 3.6.
5. Levez le convoyeur avec le treuil jusqu'à ce qu'il se bloque en position supérieure. Vérifiez que le verrou A (image 4a) se mette correctement en place.

NB ! Il est interdit de marcher sur le convoyeur de décharge ! Il est interdit d'utiliser le treuil si sa courroie est usée !

2.4. Branchement de la machine à une source d'énergie

Machine pour tracteur

Les machines pour tracteur se fixent aux dispositifs à trois points de levage du tracteur, ainsi qu'à l'arbre du cardan.

La fixation à l'arbre du cardan doit être effectuée par une seule personne. Pendant que l'on y fixe la machine, personne ne doit se trouver dans la cabine qui pourrait par mégarde toucher les commandes du tracteur. Avant le branchement, tous les dispositifs de fixation du tracteur et de la machine doivent être vérifiés. Il est formellement interdit d'utiliser des appareils endommagés.

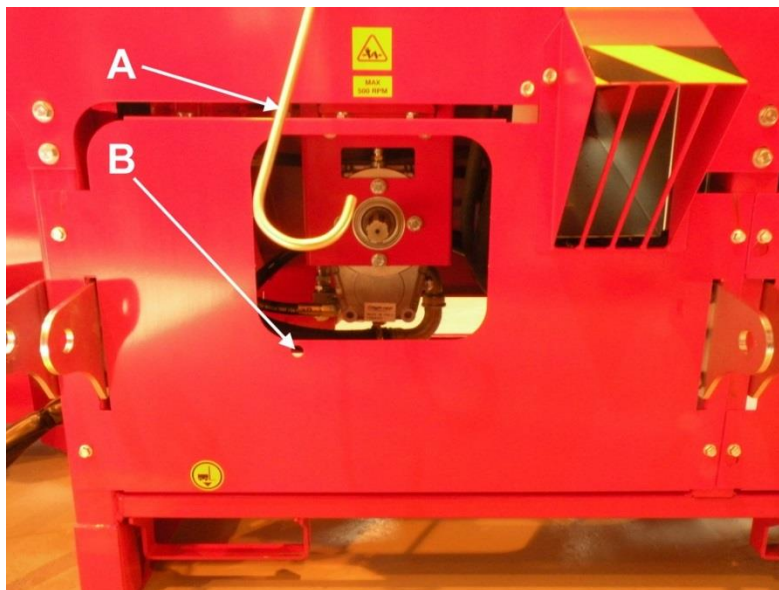

Image 5

Lorsque vous utilisez l'arbre à cardan, vous devez suivre les instructions du fabricant de l'arbre à cardan. La consommation d'énergie de la machine est de 7,5 kW, ceci est à prendre en compte dans les mesures du cardan. La classe d'arbre à cardan adéquate est la classe quatre. Vérifiez que l'axe que vous avez fixé se verrouille à l'arbre cannelé. Fixez la chaîne empêchant le mouvement de rotation de la protection au trou B (Image 5). Le cardan s'accroche au crochet A (Image 5), lorsque vous n'utilisez pas la machine et qu'elle est détachée du tracteur. Vérifiez finalement que toutes les connexions ont bien été réalisées. Il est formellement interdit d'utiliser un arbre à cardan endommagé ou non protégé.

NB ! Lorsque vous utilisez une machine pour tracteur, la machine doit être fixée aux dispositifs de levage du tracteur.

Machine électrique

La machine électrique consomme 7,5 kW. La valeur IP du moteur électrique est de 55. Le fusible doit être au minimum de 16 A, **de type D**. Le câble électrique utilisé doit être d'au moins 5 x 4 mm² et il se branche dans la prise du moteur électrique (Image6)

La machine s'allume avec le bouton vert du démarreur qui se trouve à l'avant de la machine. La machine s'éteint en appuyant sur le bouton rouge du démarreur.

Si le sens de rotation du moteur électrique est erroné, c'est-à-dire qu'à l'allumage la machine fait des bruits inhabituels et que les appareils hydrauliques ne fonctionnent pas, il y a erreur de phase.

Nous recommandons d'utiliser une rallonge qui permet de changer la vitesse depuis le séparateur ou l'adaptateur.



Image6

NB ! S'il n'y a pas de changeur de vitesse dans la rallonge, seul un électricien est autorisé à effectuer les travaux électriques nécessaires.

NB ! Ne branchez la machine que sur une prise RCD.



Image 7

2.5. Levage et transfert de la machine

Lorsque vous déplacez la machine, assurez-vous que le déplacement et les capacités de levage du tracteur ou du chariot-élévateur sont suffisants par rapport au poids de la machine. La machine doit être levée uniquement à partir des points de levage marqués (Image 8) ou avec les équipements de levage du tracteur.

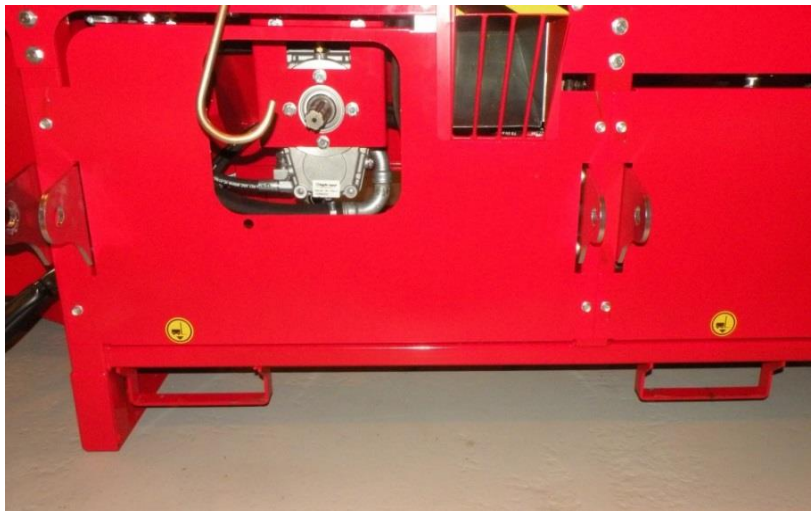

Image 8

Pendant que l'on fixe la machine aux appareils de levage du tracteur, aucune personne pouvant toucher des commandes du tracteur n'est admise dans la cabine du tracteur. Avant le branchement, tous les dispositifs de fixation du tracteur et de la machine doivent être vérifiés. Il est formellement interdit d'utiliser des appareils endommagés. Les broches qui permettent de fixer les bras de suspension et d'entraînement à la machine doivent être de la bonne taille, et vous devez vous assurer qu'elles restent bien en place avec les goupilles adéquates.

La machine doit toujours être placée en position de transport lorsqu'elle est déplacée. Soyez particulièrement prudent en déplaçant la machine. À l'arrêt, la machine doit être abaissée.

NB ! Un levage incorrect peut engendrer une situation de danger ou endommager la machine.

2.6. Liaisons hydrauliques supplémentaires (accessoires)

Utilisation des raccords rapides des appareils hydrauliques supplémentaires

Connectez l'hydraulique supplémentaire (grue forestière HakkiLift ou séparateur de la table à grumes HakkiFeed) en pressant les tuyaux hydrauliques dans les raccords rapides **A** (rouge) et **B** (noir) (9). Le raccord rapide s'utilise ([Image 11](#)) avec le levier de commande B.

NB ! Utilisez uniquement des accessoires officiels Hakki Pilke pour les raccords rapides de la machine !



9

Utilisation des raccords rapides des rouleaux d'alimentation supplémentaires et des tables à grumes HakkiFeed.

Les rouleaux d'alimentation supplémentaires et les tables à grumes HakkiFeed peuvent être connectés en série avec le convoyeur d'alimentation de la machine. À ce moment-là, les rouleaux d'alimentation fonctionnent automatiquement en synchronisation avec le convoyeur d'alimentation en mettant du bois à laide du levier D ([Image 11](#))

Connectez les tuyaux des rouleaux d'alimentation dans les raccords rapides **C** (rouge) et **D** (noir) (Image 10). Ouvrez le robinet **E** vers le bas comme indiqué (ON), ainsi l'huile s'écoule vers les raccords rapides C et D de l'image 10. Assurez-vous que les rouleaux tournent dans le même sens que le convoyeur. Au besoin, modifiez le sens des tuyaux dans les raccords rapides C et D.

NB ! Le robinet E doit toujours être refermé (tourné vers la droite (OFF)) lorsque les raccords rapides C et D ne sont pas utilisés (Image 10) !

NB ! Utilisez uniquement des accessoires officiels Hakki Pilke pour les raccords rapides de la machine !

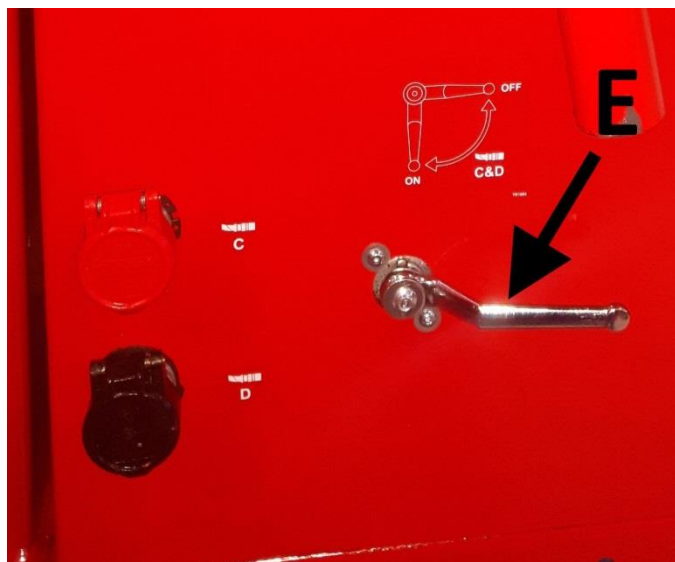

Image 10

3. Utilisation de la machine

3.1. Commandes et fonctions de la machine

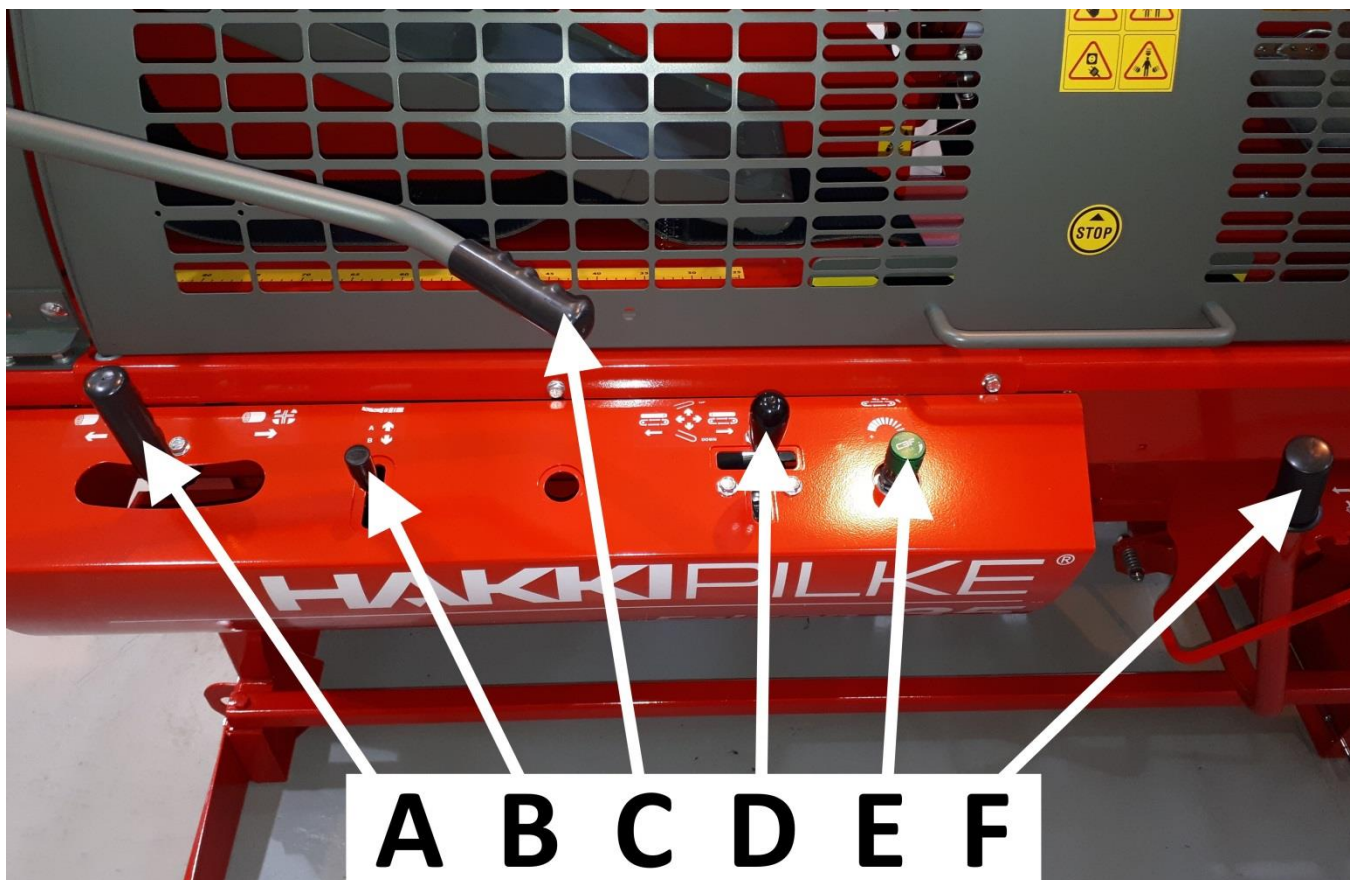

Image 11.

Noms et impact des appareils de commandes (Image 11.) :

- A. Levier de commande du cylindre de coupe.
 - En poussant le levier vers la gauche le cylindre de coupe se remet en position de départ.
 - En poussant le levier vers la droite, le cylindre de coupe effectue un mouvement de coupe.
- B. Vanne de commande (accessoire) de l'appareil supplémentaire (par ex., grue forestière).
- C. Anse du dispositif de maintien du bois. La anse permet d'immobiliser le bois contre la table en cas de besoin pendant le sciage afin que la coupe soit le plus stable et sûre possible.
- D. Bride de coupe et levier de commande des rouleaux d'alimentation.
 - Monter/descendre la bride de coupe : tirer/pousser le levier
 - Déplacement vers la droite/gauche des rouleaux d'alimentation : pousser le levier et tirer vers la droite ou vers la gauche
- E. Réglage de la vitesse de rotation du convoyeur de décharge
 - La vitesse de rotation de la bande du convoyeur de décharge croît lorsqu'elle tourne dans le sens contraire des aiguilles d'une montre
 - La vitesse de rotation du tapis ralentit et finit par s'arrêter lorsqu'elle tourne dans le sens des aiguilles d'une montre.
- F. Levier de réglage de la hauteur de la lame de coupe.

3.2. Avant toute utilisation

Avant la première utilisation de la machine, la machine et son fonctionnement doivent être testés. Seule une personne ayant pris connaissance du mode d'emploi est habilitée à effectuer une utilisation test et un essai.

Avant l'utilisation test, tous les composants de la machine doivent être vérifiés et en cas de dysfonctionnement ou d'usure qui empêcherait une utilisation sûre de la machine, il est interdit d'utiliser la machine tant que le composant défectueux ou usé n'a pas été remplacé par un composant permettant une utilisation sûre.

Avant toute utilisation, assurez-vous que

- la machine n'ait pas souffert de dommages
- l'environnement de travail de la machine soit conforme au point 1.4
- le support de travail de la machine soit solide
- il n'y a pas de tierces personnes dans la zone de danger de la machine
- tous les appareils de protection et les protections sont fixés à leur emplacement et fonctionnent
- ouvrir la protection de coupe arrête toutes les fonctions dangereuses de la machine (voir chapitre 3.3 points 9, 13, 14).
- les tuyaux hydrauliques, les raccords et les tuyaux sont intacts. Les tuyaux hydrauliques doivent être remplacés s'ils sont déchirés, s'ils fuient ou si la couche supérieure du tuyau hydraulique est usée jusqu'au tissu de soutien.
- Aucune huile ne fuit de la machine
- la machine fonctionne correctement (chapitre 3.3)

NB ! Il est interdit d'utiliser la machine si les conditions précédentes ne sont pas remplies !

3.3. Tester la machine

1. Assurez-vous que la protection de coupe et de fendage de la machine se trouve en position inférieure.
2. Assurez-vous que les rouleaux d'alimentation et de décharge soient en position de travail.
3. Assurez-vous que la goulotte de fendage est vide.
4. Assurez-vous que vous connaissez bien le fonctionnement des dispositifs de commande de la machine. Au besoin, consultez le chapitre 3.1.
5. Démarrage.
 - a. Utilisation avec tracteur : Démarrez le tracteur et branchez la prise de sortie à faible régime et augmentez le régime, 500 tr/min max.
 - b. Utilisation électrique : Raccordez le câble à la prise de la machine, démarrez-la en appuyant sur le bouton de démarrage et attendez un instant que le moteur électrique tourne à pleine puissance.
6. Démarrez le mouvement de coupe de la machine en abaissant la bride de coupe entièrement vers le bas et en la remontant avec le levier D (Image 11.). Le mouvement de coupe doit être normal. Vous pouvez également démarrer le mouvement de coupe en tirant sur le levier A (Image 11.) vers la droite.
7. Assurez-vous que la lubrification de la chaîne fonctionne automatiquement de la manière suivante : (Consultez le chapitre 4.12 au besoin).
 - a. Effectuez quelques mouvements de sciage sans bois avec le levier D (Image 11.).
 - b. Éteignez la machine et débranchez-la.
 - c. Ouvrez la protection et vérifiez que la chaîne de coupe a bien été lubrifiée, et que le tuyau d'huile de la chaîne allant vers la scie est rempli d'huile, et ne contient pas de bulles d'air.
8. Vérifier que la chaîne de coupe commence à tourner en abaissant la bride de coupe d'environ 2 cm à l'aide du levier D (Image 11.).

NB ! Par temps froid, la broche de la vanne de sciage peut bouger comme si elle était "collante" au début, il faut alors utiliser la bride de coupe en position inférieure durant quelques instants avant que la chaîne de coupe ne commence à tourner.

9. Démarrez le mouvement de coupe et arrêtez-le en ouvrant le filet de protection de coupe de la machine.
10. Assurez-vous que le treuil de coupe retrouve sa position de départ (au milieu du mouvement de coupe) et poussez la manivelle A (Image 11.) vers la gauche.

11. Testez le mouvement d'alimentation et de retour du convoyeur d'alimentation (Image 11.) avec le levier D en poussant le levier vers l'avant et la droite (la bande tourne vers la droite) et en avant vers la gauche (la bande tourne vers la gauche).
12. Démarrez le convoyeur de décharge en le réglant à la bonne vitesse avec la commande E (Image 11.).
13. Assurez-vous que la protection ne s'ouvre pas pendant la rotation de la lame de coupe
14. Assurez-vous que le mouvement de coupe ou la lame ne puissent pas s'actionner pas si la protection est ouverte.

En cas de panne ou de dysfonctionnement durant l'utilisation test de la machine, la raison doit être identifiée et corrigée. Pendant les mesures de dépannage et de réparation, il faut éteindre la machine et la débrancher.

NB ! Lorsque la température de l'huile hydraulique est inférieure à 5 C°, il faut laisser la machine tourner à vide avant de commencer le travail jusqu'à ce que la température de l'huile hydraulique atteigne au moins le niveau >math>10\text{ C}^\circ</math>.

NB ! Ne jamais laisser une machine activée sans surveillance !

3.4. Alimentation en bois et sciage

La courroie du convoyeur de charge permet d'introduire le bois dans la machine. Le bois s'introduit dans la machine avec le levier de commande D de l'image 11 du chapitre 3.1.

Lorsque vous introduisez la grume, assurez-vous qu'il n'y ait pas de risque d'écrasement entre la machine et la grume en raison de la forme du bois, par exemple. Il est interdit de guider la grume avec la main. Réglez le dispositif de mesure du bois sur la mesure souhaitée, ainsi que la vitesse du tapis du convoyeur de décharge.

1. Choisissez la grume à manipuler. Veuillez prendre en compte que le diamètre maximal de l'arbre est 35 cm. Les branches et la forme du bois augmentent la mesure de diamètre du tronc.
2. Introduisez le bois à fendre avec le convoyeur d'alimentation en poussant le levier de commande D3.1 (Image 11.) vers l'avant et la droite. Vous pouvez annuler cette action en poussant le levier D en avant vers la gauche.
3. Lorsque le tronc s'arrête dans le dispositif de mesure mécanique pour être fendu, bloquez le bois avec le dispositif de compression en tirant l'anse C du dispositif vers le bas (Image 11.).
4. Fendez le bois en tirant sur la manette D, ce qui mettra en marche la chaîne et abaissera la bride de coupe (Image 11.).
5. Remontez la bride de coupe en poussant sur la manette D (Image 11.), **ce qui actionnera automatiquement la coupe.**

**NB ! Il ne faut pas scier pendant le mouvement de coupe du treuil de coupe !
Pendant le mouvement de retour du treuil de coupe, le sciage est autorisé.**

Placer le bois sur la table d'alimentation

Nous vous recommandons d'utiliser des équipements supplémentaires, comme la table à grumes HakkiFeed 422. Si aucune table à grumes n'est fixée à la machine, la longueur de tronc maximale autorisée est de 4,5 m. Le levage et le placement du bois sur la table d'alimentation doit se faire en toute sécurité et sans mettre en danger l'utilisateur.

**NB ! Il est formellement interdit de placer le bois directement sur la table à grumes avec un chargeur.
NB ! Assurez-vous que le centre de gravité de la grume se maintienne sur le convoyeur.**

Sciage du dernier tronc

Lors du sciage du bois, l'avant-dernière grume doit être sciée de sorte que la dernière pièce soit de taille suffisante. Ceci permet de garantir que le bois soit solidement maintenu sous le dispositif de compression et que le sciage soit

stable et sûr. La dernière grume est directement fendue, la coupe est actionnée par le levier de commande A ou le levier D (Image 11.).

3.5. Fendage du bois

La machine effectue automatiquement un mouvement de fendage lorsque la bride de coupe est entièrement abaissée avec le levier D (Image 11.) puis relevée. Le fendage se fait donc automatiquement lorsque le bois tombe dans le canal de fendage après le sciage et que la bride de coupe est relevée.

De plus, le levier de commande A (Image 11.) permet d'actionner le fendage en poussant vivement le levier vers la droite. Il est recommandé d'utiliser cette fonction lorsque la dernière grume à fendre a été transportée dans le canal de fendage, entre autres, l'utilisateur n'a donc pas à abaisser la bride de coupe pour rien, car le fendage peut être actionné plus rapidement avec ce levier.

Il est possible d'interrompre le mouvement de coupe en poussant le levier A vers le côté gauche (Image 11.). **Le fendage s'arrête également lorsque vous soulevez la protection de la machine.**

Nouveau fendage ou fendage sans coupe

1. Soulevez la protection du canal de coupe et de fendage.
2. Choisissez l'arbre à fendre et placez-le dans le canal de fendage.
3. Fermez la protection de fendage/de coupe.
4. Démarrez le fendage avec le levier A (Image 11.).

Au besoin, la machine peut être utilisée pour le fendage uniquement.

3.6. Utilisation du convoyeur de décharge

La courroie du convoyeur de décharge du coupeur-fendeur Hakki Pilke Falcon fonctionne avec un moteur hydraulique. Vous pouvez modifier la vitesse de rotation de la courroie avec la commande E (Image 11.). La vitesse de rotation optimale du tapis de décharge nettoyant est atteinte en la testant, c'est-à-dire quand les grumes passent tout juste au-dessus du plateau de tri. La plaque de séparation peut être réglée avec ses vis de réglage B de l'image 25.

Le convoyeur de décharge peut être réglé en hauteur et sur les côtés. Le convoyeur se tourne avec la manivelle A et l'anse B (Image13) comme suit :

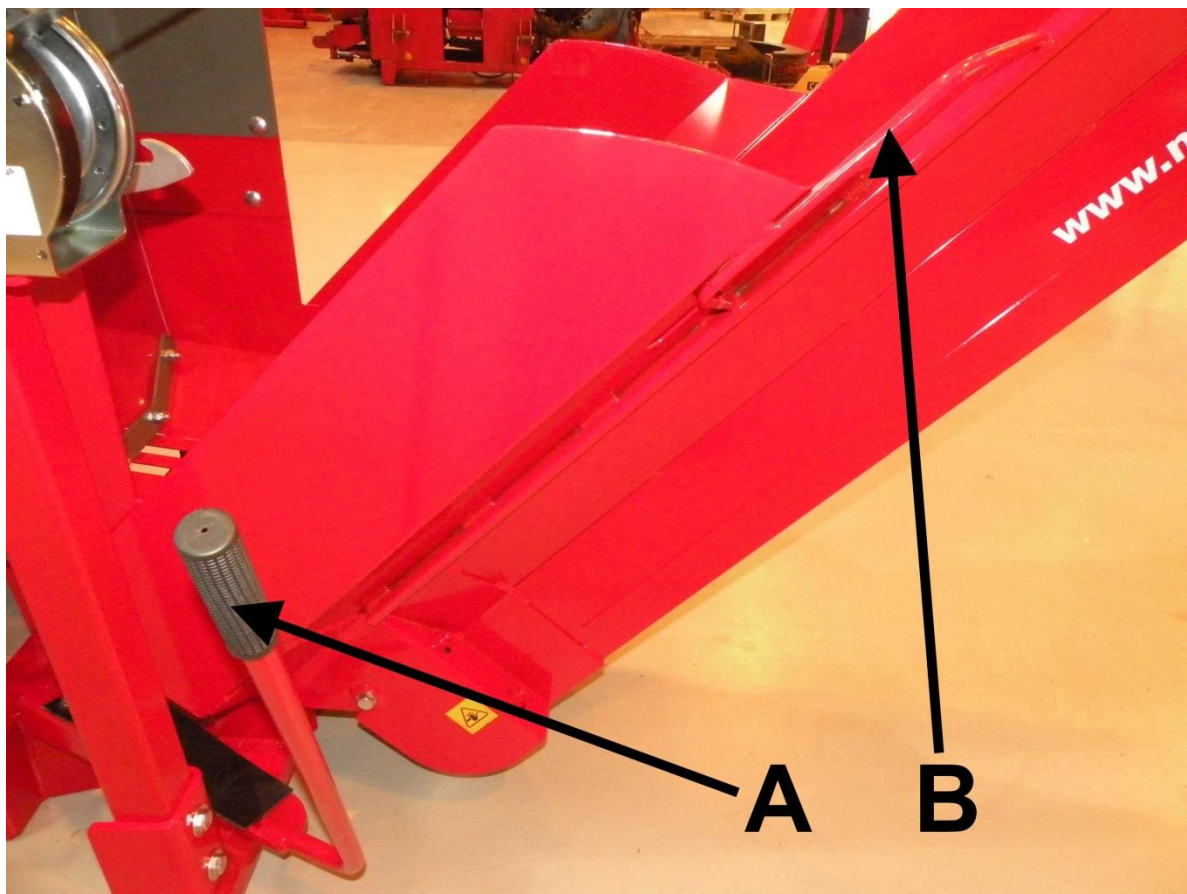

Image 12

Déverrouillez le convoyeur en poussant la manivelle A vers le convoyeur et en tournant le convoyeur sur la position souhaitée avec l'anse B (Image13).

Le plus grand angle d'utilisation du convoyeur de décharge est de 40°. L'angle maximal est affiché sur l'autocollant (Image13) et sur les consignes collées sur le convoyeur de décharge.

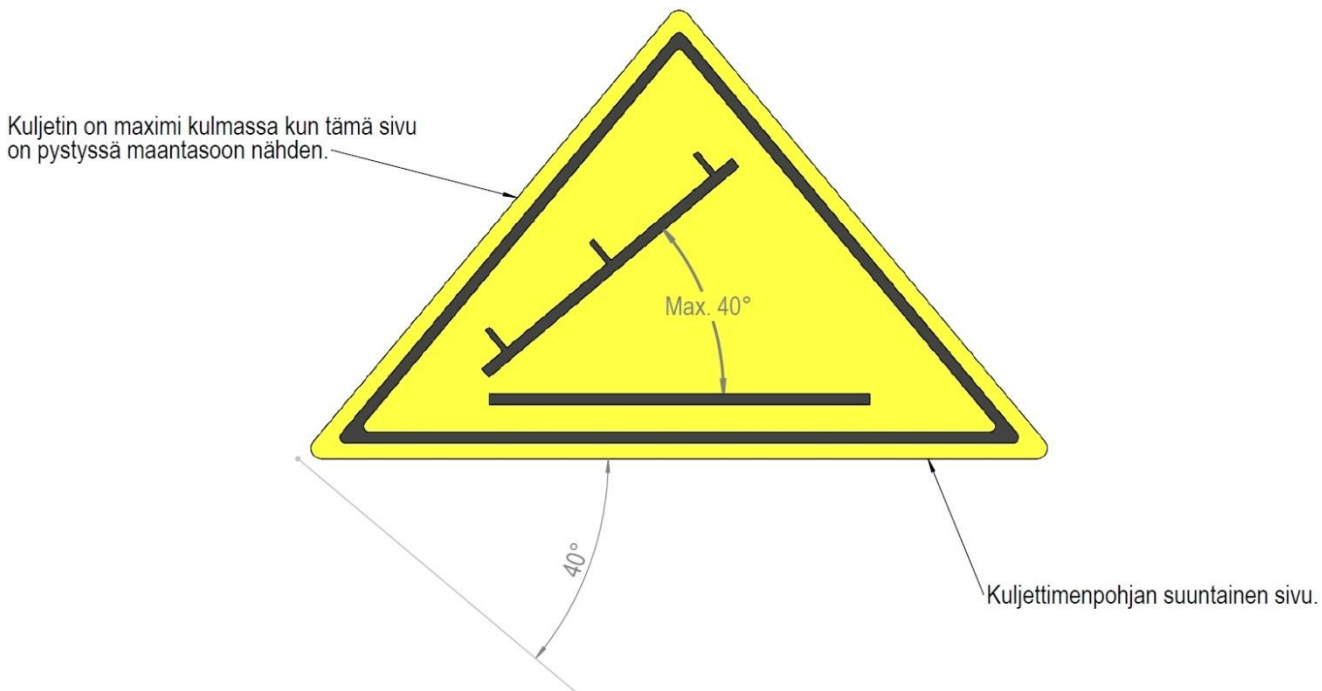

Image13

Si le convoyeur se bloque, la vitesse de rotation du convoyeur de décharge doit être réglée sur zéro et la machine doit être éteinte avant le dépannage. L'écart entre l'extrémité du convoyeur de décharge et le tas de bûches doit être d'au moins 50 cm.

NB ! L'utilisateur doit s'assurer que l'écart entre le trou d'évacuation des déchets du convoyeur et les déchets s'accumulant en-dessous est d'au moins 20 cm.

3.7. Après l'utilisation

1. Lorsque vous avez fini la préparation de bûches, arrêtez le convoyeur de décharge, éteignez la machine et retirez les bûches de la goulotte de fendage et du convoyeur.
2. Vérifiez que la machine n'a pas été endommagée.
3. Réglez le convoyeur de décharge en position pour déplacer le convoyeur et la machine et les éloigner du tas de bûches en toute sécurité.
4. Nettoyez la machine.

Si vous n'avez pas l'intention d'utiliser la machine pendant une période prolongée :

5. Si besoin, levez la machine avec l'hydraulique du tracteur ou avec le truck et déplacez doucement la machine dans un emplacement où vous pouvez placer les convoyeurs de décharge et d'alimentation ainsi que le support de travail en position de transport et de stockage.
6. Placez les convoyeurs en position de transport et d'entreposage.
7. Nettoyez et entretenez la machine.
8. Stockez la machine conformément aux instructions du chapitre 4.15.

4. Entretien et réglage de la machine

La machine doit être débranchée avant les mesures d'entretien, de réglage, de remplacement de pièces ou de nettoyage. La machine doit être utilisée uniquement avec des pièces de rechange achetées auprès du revendeur ou du fabricant. Si l'entretien requiert d'enlever des protections, ces protections doivent impérativement être

replacées avant le démarrage de la machine. La machine doit être testée conformément aux consignes 3.3 après l'entretien ou le réglage de la machine.

4.1. Débranchement de la machine d'une source d'énergie

Machine pour tracteur

Éteignez le tracteur et enlevez le cardan de la machine du tracteur.

Machine électrique

Éteignez la machine et débranchez le câble électrique de la machine de la prise.

Vérifier si la machine est hors service

Une fois que vous avez débranché la machine, assurez-vous toujours que la machine est véritablement hors service avant toute autre action !

4.2. Réglage de la longueur de la pièce de bois

La machine Hakki Pilke Falcon est équipée d'un dispositif de mesure du bois mécanique dont la valeur de réglage va de 25 à 50 cm.

1. Ouvrir la protection de la machine.
2. Réglez le limiteur de l'espace de fendage sur la mesure souhaitée en retirant la goupille B (Image 14) du limiteur et en retirant entièrement la broche de verrouillage A. Verrouillez la plaque de mesure C selon la mesure voulue.

Remplacez la broche de verrouillage A et la goupille B à leurs emplacements.

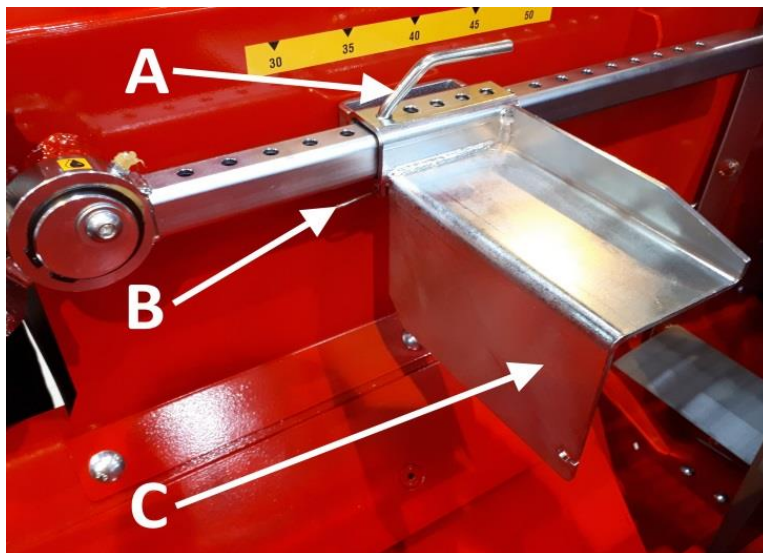

Image 14 : Position de l'appareil de mesure pour les grumes de petite taille, de moins de 25 cm

NB ! Si besoin, tournez la plaque de l'appareil de mesure du bois pour l'adapter à l'épaisseur du bois. (Voir images 18 et 19).

NB ! La plaque de mesure a des trous répartis différemment, ainsi le réglage fin peut être réalisé en utilisant la bonne combinaison.

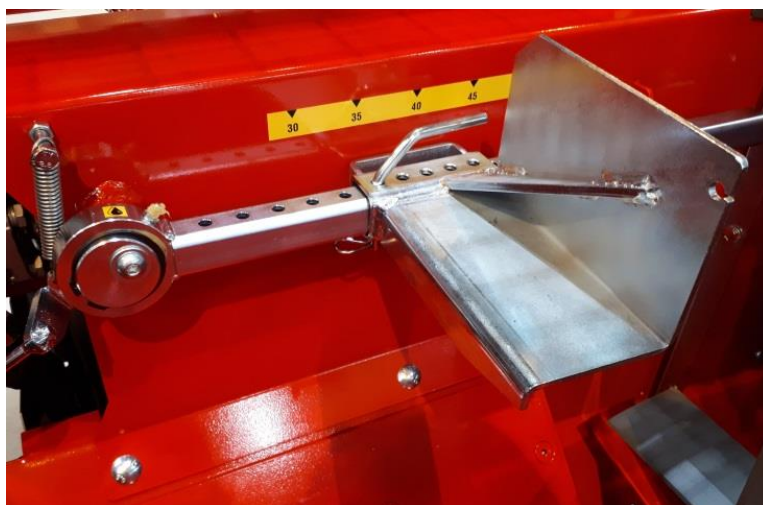

Image 15 : Position de l'appareil de mesure pour les grumes de grande taille, de plus de 25 cm de diamètre

4.3. Réglage de la hauteur de la lame de coupe

La lame de fendage de la machine est commandée mécaniquement (Image 11.) en levant ou abaissant le levier de commande F. La lame de fendage se relève en déplaçant la manivelle F vers la gauche, et vice-versa. Il est recommandé que les grumes soient fendues avec la partie la plus centrale de la lame, afin que les bûches obtenues soient de la même taille.

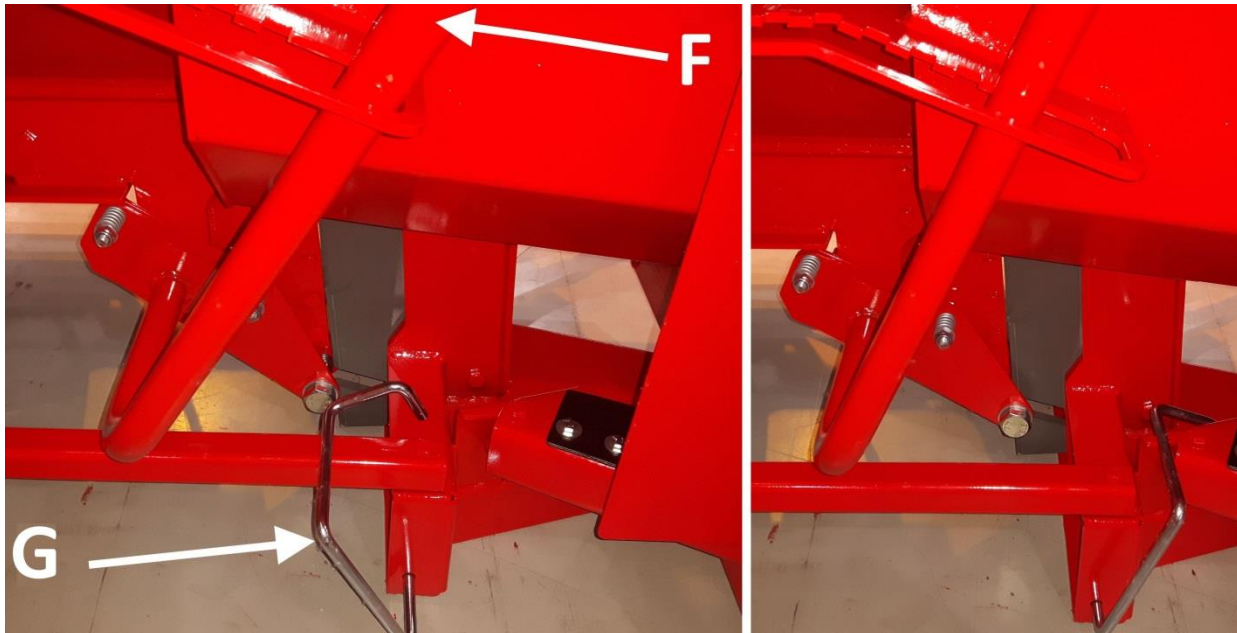

Image 16. (Sur l'image à gauche, la lame de coupe peut être détachée, et à droite, verrouillée)

En soulevant la lame et en "nettoyant" les abords de la lame en retirant les bûches, la lame peut être entièrement abaissée en une seule fois (Image 16, droite). Pendant le nettoyage ou le changement de la lame, il faut ouvrir la protection de la machine ou débrancher la machine de la source d'alimentation, afin que la coupe ou le fendage soient désactivés.

4.4. Remplacement de la lame de fendage

Lorsque vous manipulez la lame, vous devez être particulièrement prudent et utiliser des gants de protection.

1. Retirez les bûches se trouvant sous la lame de fendage et tournez le verrou G de la lame de fendage vers la gauche, et le levier vers le haut afin de pouvoir abaisser la lame de coupe dans sa position la plus basse pour pouvoir la détacher.
2. Abaissez la lame de fendage au plus bas avec le levier F (Image 11.), comme l'indique l'image 16 sur la gauche.
3. Ouvrez la protection et retirez la lame de fendage de sa fente.
4. Installez une nouvelle lame de fendage en suivant les consignes dans l'ordre inverse.

4.5. Ouverture de la goulotte d'entretien et réglage de la portée du fendage

1. Faites avancer le tapis d'alimentation de sorte que le rail de fixation soit visible du dessus.
Actionnez le fendage et arrêtez la machine afin que la coulisse de fendage reste en dehors de sa position initiale. Débranchez la source d'alimentation.
2. Retirez la goupille **A** de la broche de verrouillage du dispositif de compression de bois Image 17 ainsi que la broche **B**. Retirez tout le dispositif de compression et les boulons de fixation (5 pcs) et enlevez la protection.
3. Au besoin, déplacez le tapis d'alimentation et la protection anti-sciures de l'alimentation par le devant en détachant les fixations.
4. La vis de réglage **C** permet de régler la longueur de frappe du cylindre de fendage, c'est-à-dire le moment où la vanne de fendage reprend sa position de départ après la position de fendage (Image18). Si la frappe est trop courte (le cylindre de fendage ne s'approche pas assez de la lame de fendage), faites tourner la vis de réglage **C** pour l'éloigner du plateau **D** en la resserrant et inversement.
5. Vanne F (Image 19) Arrête le cylindre après le mouvement de fendage. La position initiale n'est pas réglable.

Veillez noter : Le ressort de l'amplificateur de mouvement **J** (Image 19) **doit se déplacer librement afin que le bras de fendage revienne librement dans sa position initiale.**

Veillez noter : le levier de fendage **G** fait bouger la même barre de fendage que l'activation du fendage de la scie **E**. (Image18)

Les mouvements extrêmes de la vanne de fendage sont limités avec les boulons **H** et **I** (Image18 et Image 19) Le réglage des boulons ne doit pas être modifié, mais le boulon usé doit être remplacé par un nouveau !

NB ! Après l'entretien, les protections doivent être remises à leur place.

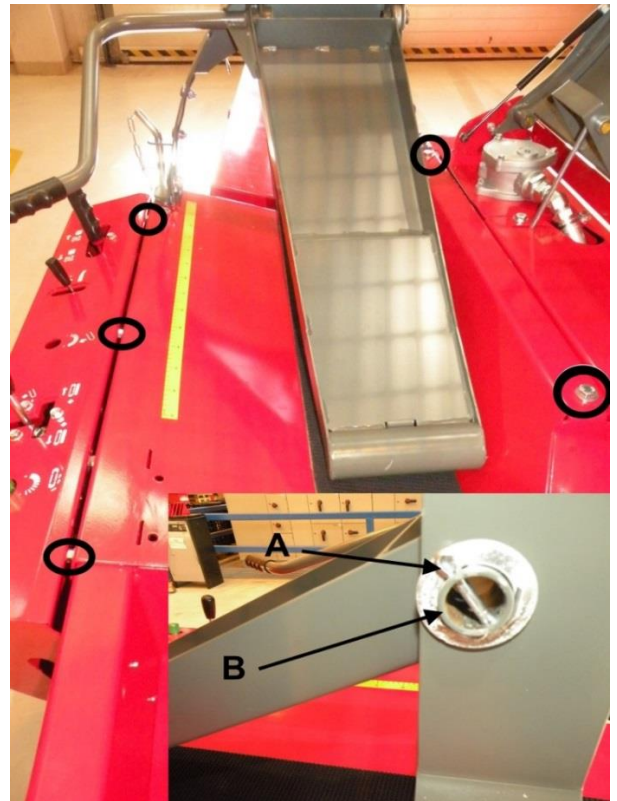

Image 17

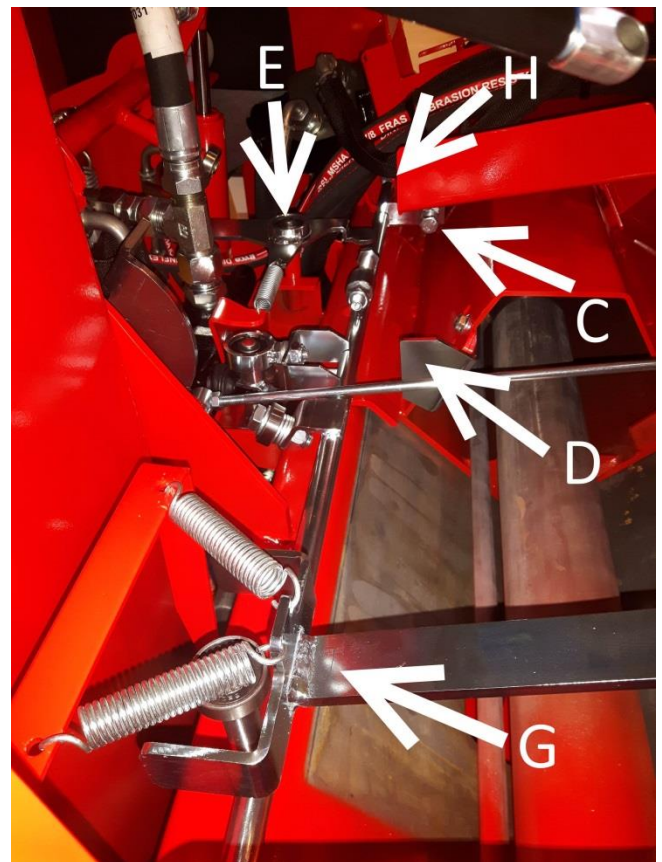

Image18

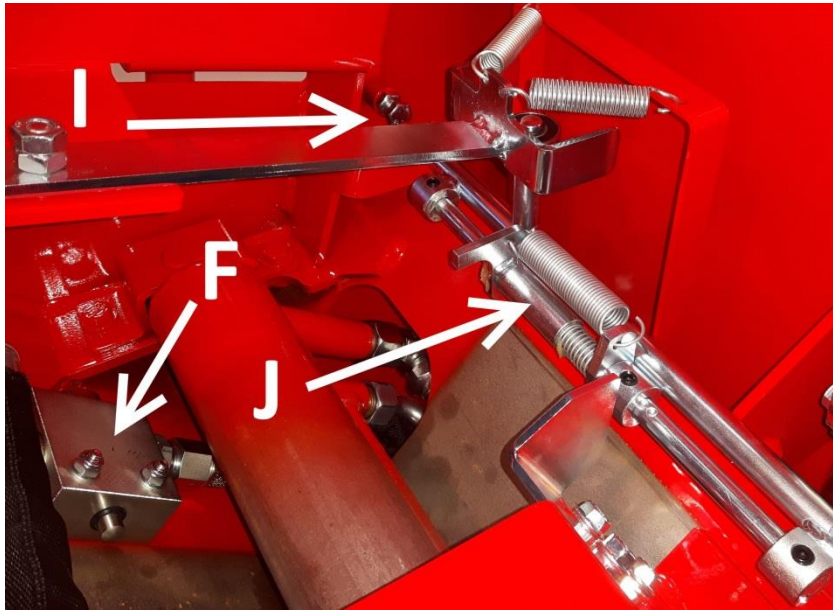

Image 19

4.6. Réglage dutapis du convoyeur de décharge et convoyeur de décharge nettoyant

La tension de la courroie du convoyeur de décharge et son alignement se règlent avec les boulons A de l'image 20 (2 pcs). Desserrez l'écrou de réglage A du côté où vous souhaitez faire passer la courroie. Ne pas trop tendre le tapis de sorte que le ressort est entièrement comprimé.

Le fendeur-coupeur Hakki Pilke Falcon est équipé d'un convoyeur nettoyant qui permet de nettoyer les déchets et les sciures des bûches.

Le fonctionnement de l'appareil d'élimination des déchets est directement lié aux facteurs suivants : l'angle du convoyeur, la vitesse de rotation de la courroie et la distance du plateau de tri C (Image 20) au rouleau supérieur du convoyeur. Plus l'angle est serré (mais inférieur à 40°), plus la vitesse de rotation est réduite et plus la distance est grande entre le plateau de tri C et le rouleau supérieur, meilleur est le résultat. La distance du plateau de tri C à l'appareil d'évacuation des déchets se règle à l'usine lors des tests de la machine pour qu'elle soit optimale, mais si besoin l'utilisateur peut modifier ce réglage.

Il est également possible d'enlever les déchets en désactivant le mécanisme d'élimination des déchets sous le convoyeur et en le verrouillant dans le loquet prévu à cet effet.

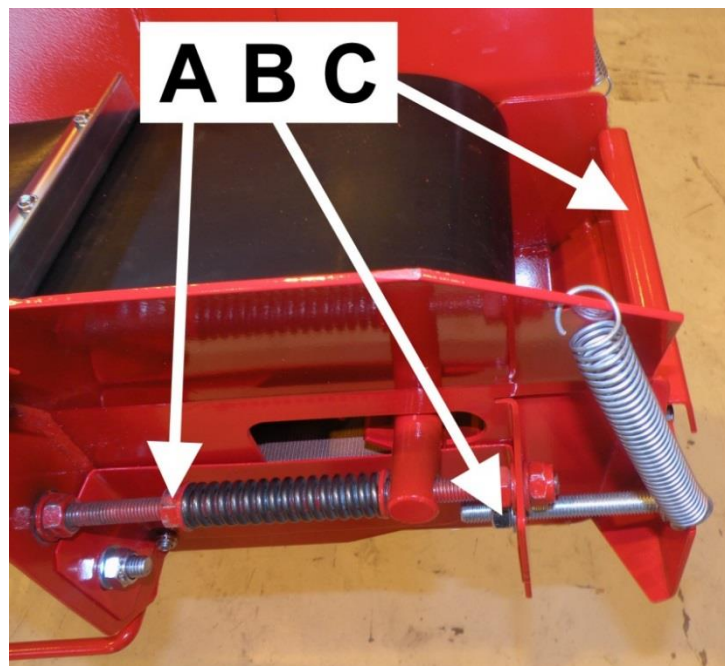

Image 20

4.7. Lame de coupe et extrémité d'entraînement

Si la lame de coupe ne s'enfonce pas correctement dans le bois ou scie de travers, la chaîne est vraisemblablement émoussée. Afin de ne pas interrompre le travail pendant l'affilage, il est recommandé d'avoir une chaîne de coupe de rechange en réserve.

Changement et tension de la chaîne

Pour changer la chaîne, suivez les consignes suivantes (Image 21 *Virhe. Viitteen lähdetä ei löytynyt.*) :

1. Éteignez la machine et débranchez-la.
2. Ouvrez la protection.
3. Desserrez les boulons B de la bride.
4. Desserrez la vis de réglage A de la chaîne au maximum.
5. Retirez l'ancienne chaîne de coupe.
6. Mettez la nouvelle chaîne de coupe en place et assurez-vous que les dents sont dirigées vers l'avant par rapport au sens de rotation.
7. Soulevez la bride par sa partie avant afin de la tendre lorsque vous la fixez aux boulons de la bride.
8. Serrez la chaîne de coupe avec les vis de réglage A et serrez les boulons de fixation.

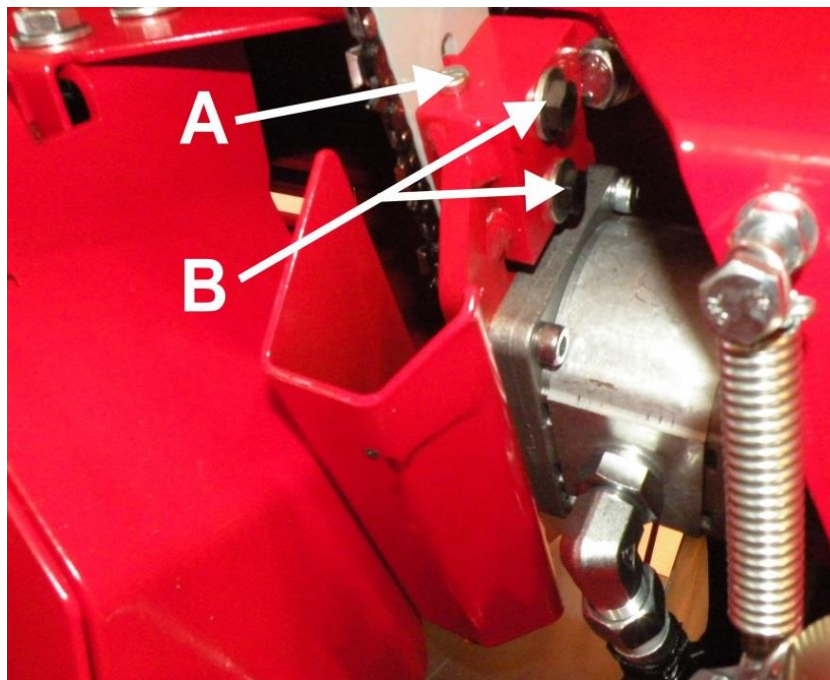

Image 21

La tension correcte de la chaîne de coupe se vérifie en tirant sur le rebord inférieur de la chaîne avec un gant. La tension est bonne lorsqu'en tirant sur la chaîne avec une force modérée trois-quatre dents **apparaissent entièrement**.

NB ! Utilisez des gants de protection pour manipuler la chaîne !

Changement de la bride de lame

Pour changer la chaîne, suivez les consignes suivantes (Image 22) :

1. Retirez la chaîne de coupe conformément aux instructions 1-5 du chapitre 4.7.
2. Retirez entièrement les boulons de la bride (2 pcs) et retirez la plaque de fixation A de la bride.
3. Retirez la bride de son sillon.
4. Placez la nouvelle bride contre le pignon B retournez son sillon et accrochez les boulons de la bride de coupe ainsi que la plaque de montage A sans trop serrer.
5. Fixez et serrez la chaîne de coupe conformément aux instructions 6-8 du chapitre 4.7.

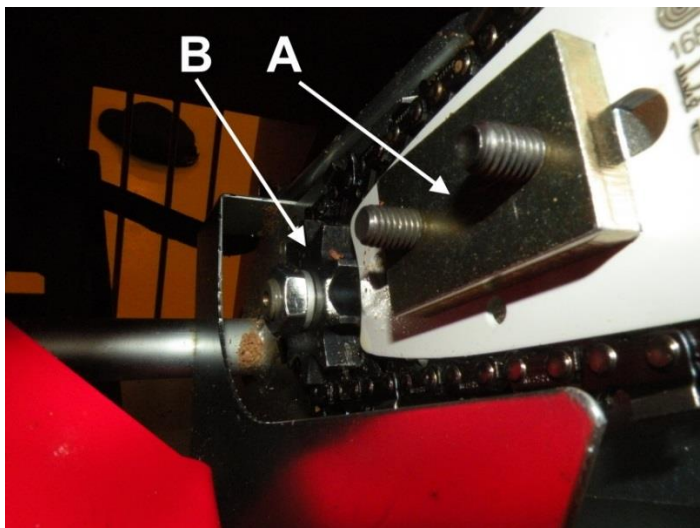
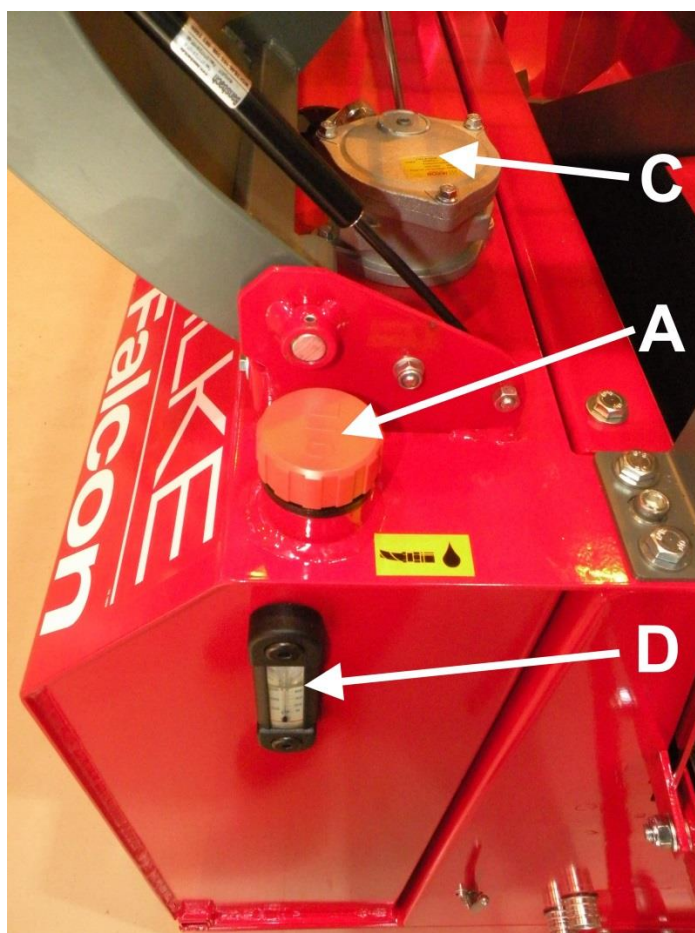

Image 22

4.8. Changement d'huile de la machine

L'huile de l'hydraulique de la machine se change comme suit (Image23 et Image 24):

1. Éteignez la machine et débranchez-la.
2. Ouvrez le bouchon de remplissage A du réservoir d'huile hydraulique (l'huile coule plus facilement du réservoir).
3. Ouvrez le bouchon de vidange B et videz l'huile dans un récipient approprié.
4. Ouvrez le couvercle C du filtre hydraulique et changez le filtre.
5. Serrez fortement le bouchon B et remettez de l'huile dans le réservoir (env. 65 litres). Vérifiez le type d'huile selon la température d'utilisation ! (Voir le tableau d'entretien)



6. Vérifiez ensuite que le niveau d'huile se situe environ à la moitié sur le compteur D.

Image23

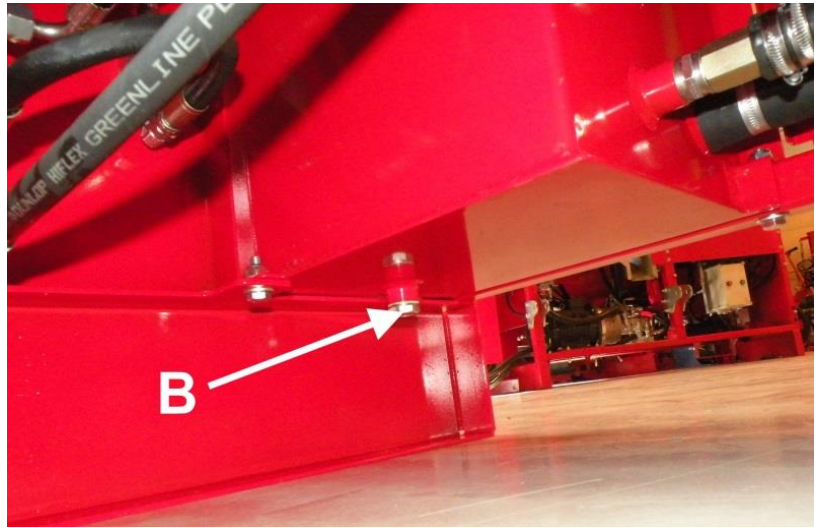

Image 24

4.9. Changement d'huile du témoin

Pour changer la chaîne, suivez les consignes suivantes (Image 25) :

1. Ouvrez le bouchon de remplissage A (l'huile se vide plus facilement) et le bouchon de vidage C et videz l'huile dans un récipient approprié.
2. Fermez le bouchon de vidage C et ouvrez le bouchon de vérification B.
3. Faites couler de l'huile dans l'engrenage conique par l'orifice de remplissage A, jusqu'à ce que la surface de l'huile soit au niveau B du témoin.
4. Pour terminer, fermez les bouchons A et B

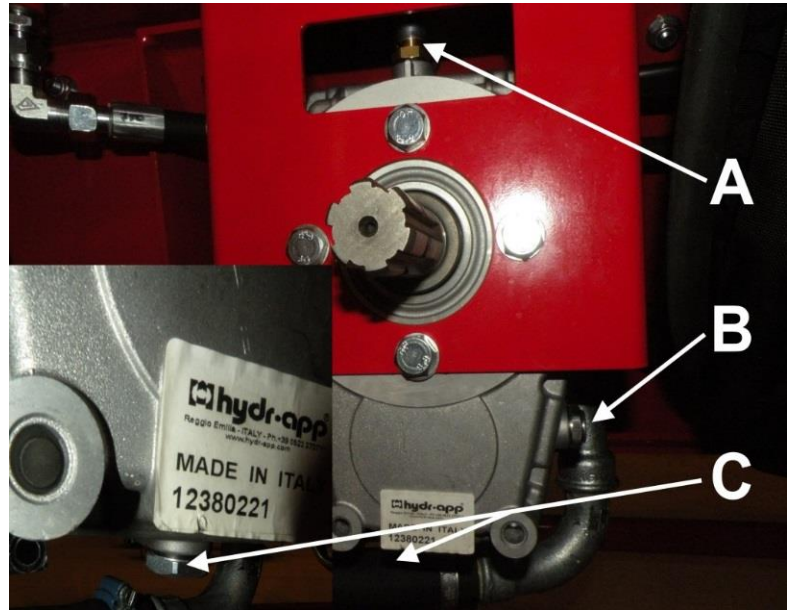

Image 25

4.10. Entretien des convoyeurs

Changement et tension du tapis du convoyeur d'alimentation

Pour changer le tapis du convoyeur d'alimentation, suivez les consignes suivantes :

1. Éteignez la machine et débranchez-la.
2. Soulevez et verrouillez le convoyeur d'alimentation en position de transport. (Consultez le chapitre 2.3).
3. Soulevez le point de fixation du tapis d'alimentation à la hauteur voulue.
4. Ouvrez la fixation en retirant la goupille A (Image 26) avec des pincettes, par exemple.
5. Retirez l'ancien tapis.

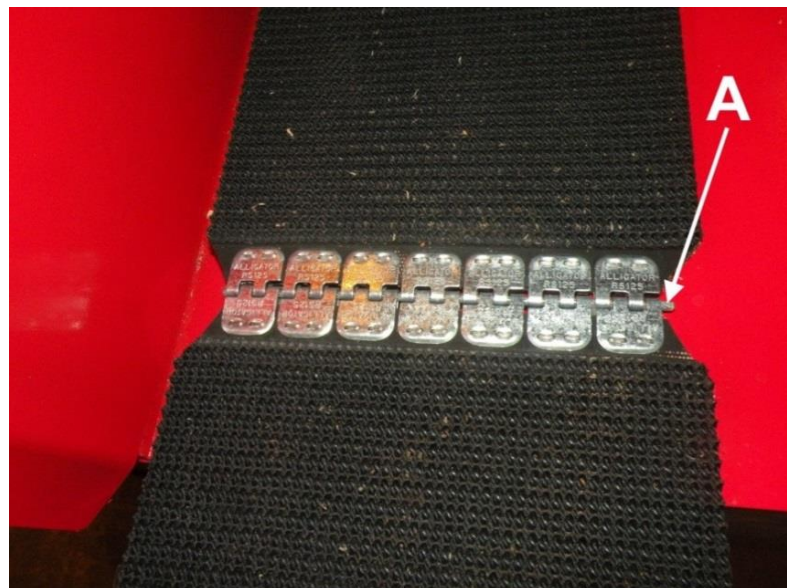

Image 26

6. Insérez la nouvelle courroie du côté du rouleau de traction du convoyeur d'alimentation à travers la fente B (Image 27) jusqu'à ce qu'elle ressorte de l'autre côté (4.6) Remarque : Au besoin, retirez la protection du convoyeur d'alimentation conformément aux instructions du point 4.5.

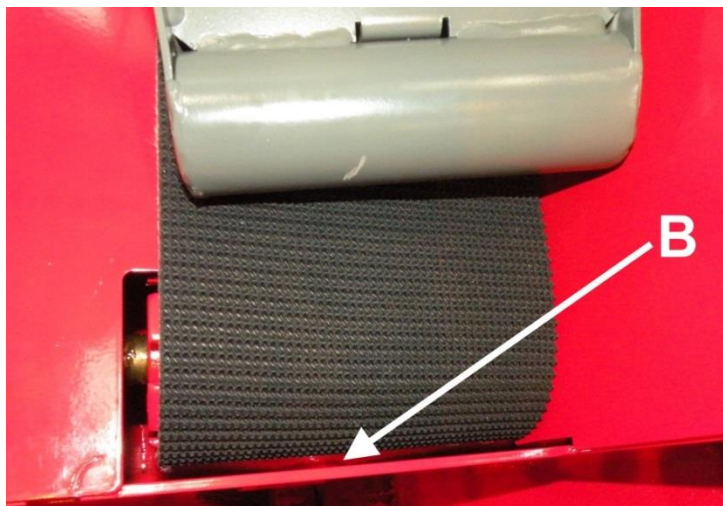

Image 27

7. Retirez le bout de la courroie se trouvant sous l'élément de compression en passant par le rouleau arrière derrière le convoyeur.



Image 28

8. Verrouillez la fixation en insérant la goupille A (4.6) au niveau du point de fixation.

9. Remplacez le convoyeur en position de travail, serrez la courroie et réglez-la avec les écrous de réglage D (4.6).

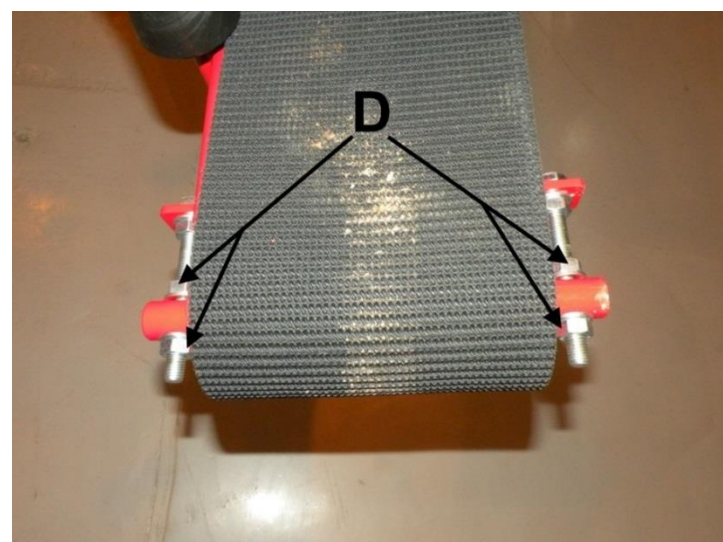

Image 29

Le tapis est suffisamment tendu lorsqu'il se relève quand le convoyeur est en position de travail à environ 5 cm de la partie centrale. Un tapis trop serré peut facilement s'abîmer et user inutilement les paliers du convoyeur.

Changement et tension du tapis du convoyeur de décharge

Le réglage et l'alignement du tapis du convoyeur de décharge sont expliqués au point 4.6.

Pour changer le tapis du convoyeur de décharge, suivez les consignes suivantes :

1. Détachez la goupille de verrouillage et abaissez le convoyeur contre le sol.
2. Éteignez la machine et débranchez-la.
3. Tirez le point de fixation jusqu'au début du convoyeur.
4. Pliez le convoyeur, mais ne positionnez pas le support du tapis en position de transport. Le tapis est alors détendu.
5. Ouvrez la fixation en ouvrant le raccordement de boulon.
6. Retirez l'ancien tapis.
7. Insérez le nouveau tapis par l'arrière du convoyeur plié en commençant par la partie inférieure du convoyeur (fente inférieure), taquets orientés vers le bas jusqu'à ce que vous puissiez le tirer par l'avant du convoyeur. Tirez environ 60 cm de courroie.
8. Insérez l'autre extrémité du tapis par l'arrière du convoyeur plié jusqu'à la partie supérieure du convoyeur (orifice supérieur) jusqu'à ce que vous puissiez verrouiller la fixation.
9. Tirez le tapis en surplus jusqu'au début du convoyeur.
10. Placez le convoyeur en position de travail, serrez et réglez la courroie.

Le tapis est suffisamment tendu lorsqu'il se relève quand le convoyeur est en position de travail à environ 15 cm de la partie centrale. Un tapis trop serré peut facilement s'abîmer et user inutilement les paliers du convoyeur.

Changement des taquets du convoyeur de décharge

Vous pouvez changer les taquets du convoyeur de décharge en retirant le taquet du raccordement de boulons (3xM8) et en remplaçant le taquet abîmé par un nouveau taquet. Il est recommandé de placer la courroie de manière à ce que le taquet soit au-dessus du convoyeur. Éteignez la machine et débranchez-la pendant le dépannage.

4.11. Lubrification

Tous les points de graissage auxquels il faut rajouter de la vaseline sont marqués par une étiquette. La lubrification doit être effectuée à intervalles d'entretien réguliers. Il y a 10 points de graissage au total, indiqués sur les images ci-dessous 30-39 et 19. Afin d'accéder à tous les points de graissage, retirez les boulons entourés sur l'image 30 (ou desserrez-les suffisamment pour faire glisser la plaque) et retirez la plaque de protection.

1. Points de graissage du cylindre de la tête de la scie (2 pcs) Image 31 et Image 32 (toutes les 50 heures)
2. Points de graissage des paliers de l'arbre de commande (2 pcs) Image33 et Image34 (toutes les 200 heures)
3. Point de graissage du palier du rouleau d'entraînement du convoyeur d'alimentation Image 35(toutes les 200 heures)
4. Points de graissage de la protection(2 pcs) Image36et Image37 (toutes les 50 heures)
5. Point de graissage de l'inverseur Image38 (toutes les 50 heures)
6. Point de graissage de l'appareil de mesure de la grume Image39 (toutes les 50 heures)
7. Douille du J de l'amplificateur de mouvement et barre. Image 19 (toutes les 200 heures)

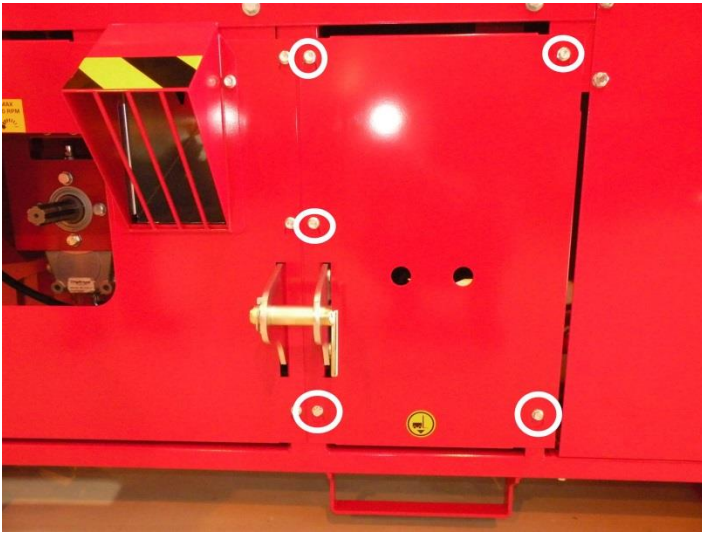

Image30

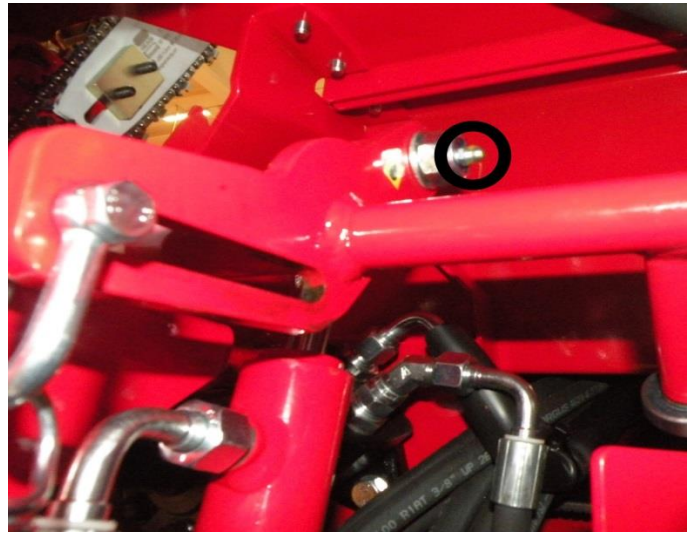

Image31

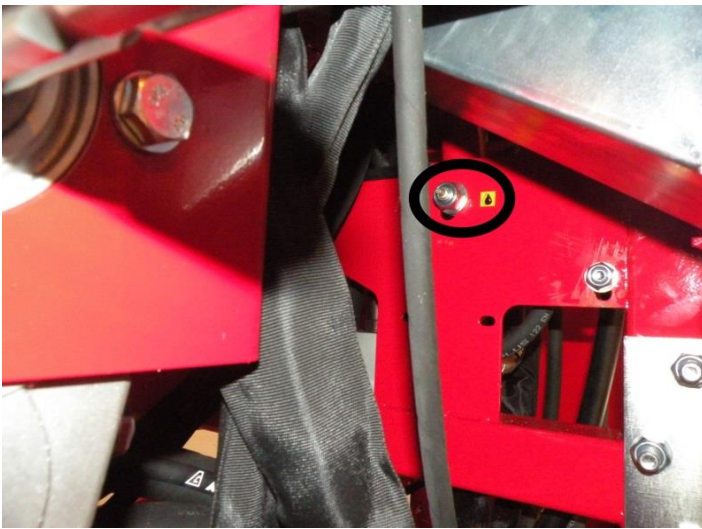

Image32

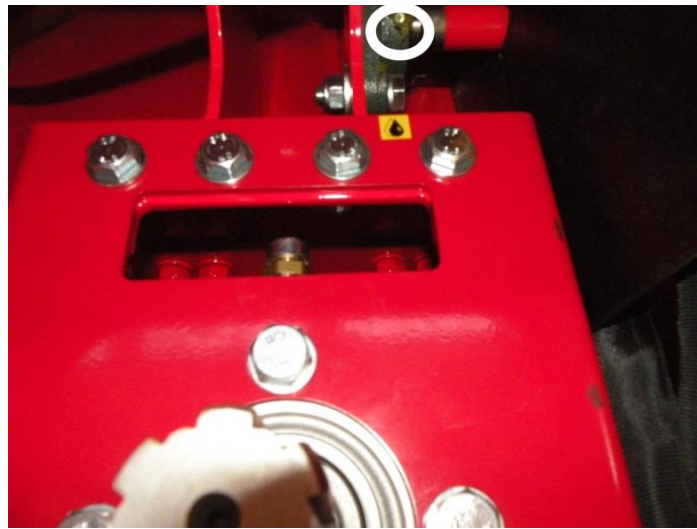

Image33

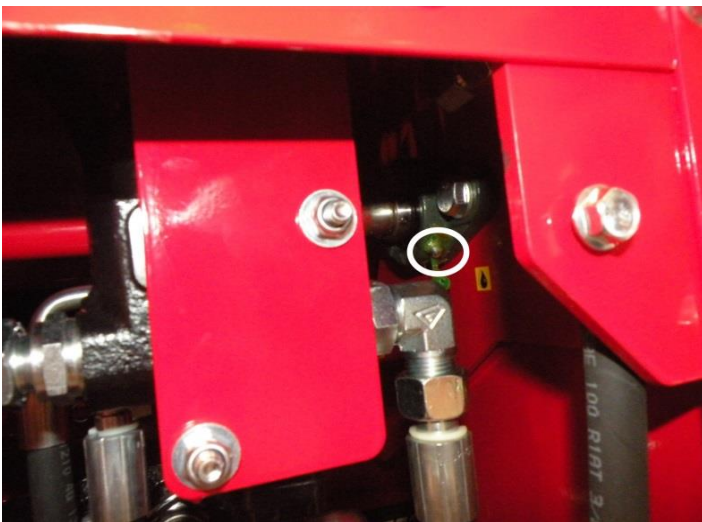

Image34

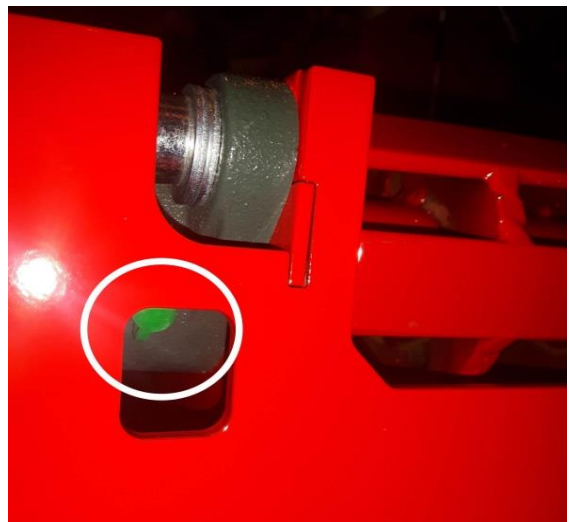

Image35



Image36



Image37

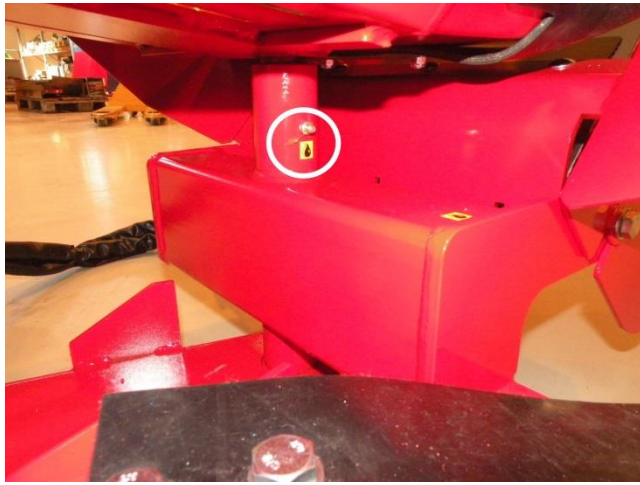

Image38

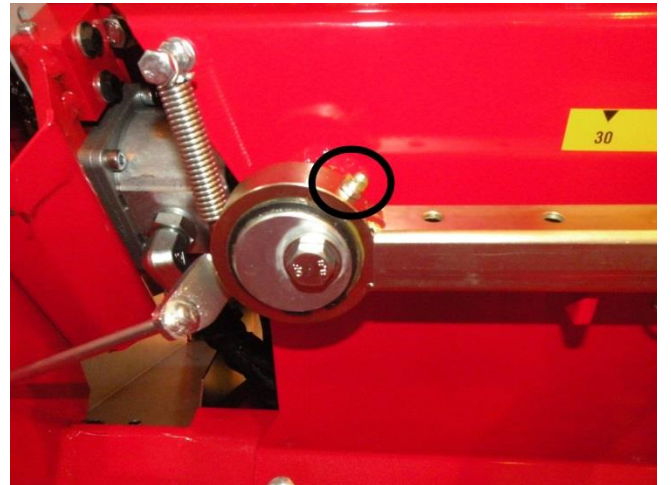

Image39

4.12. Lubrification de la chaîne de coupe

La lubrification de la chaîne de coupe se fait automatiquement lorsque la bride de coupe est abaissée. L'huile provient donc du réservoir B et avec la pression de la pompe à huile sur la chaîne de coupe. Il y a toujours un pompage d'huile lorsque la bride de sciage est appuyée vers le bas.

La quantité d'huile de chaîne de coupe peut être réglée avec la vis de réglage F (Image 41). En serrant la vis, le débit d'huile sur la chaîne de coupe diminue et inversement. S'il faut aérer la pompe, détachez entièrement la vis de réglage F et appuyez sur le piston de la pompe par ex., avec une clé à six pans creux.

L'orifice E permet de mesurer la quantité d'huile. Il faut rajouter de l'huile lorsqu'il ne reste plus qu'env. 5 cm dans le réservoir (Image 42). La plaque de protection du réservoir s'enlève en retirant la vis de verrouillage D de l'image et en soulevant la plaque de protection à l'aide du trou C.

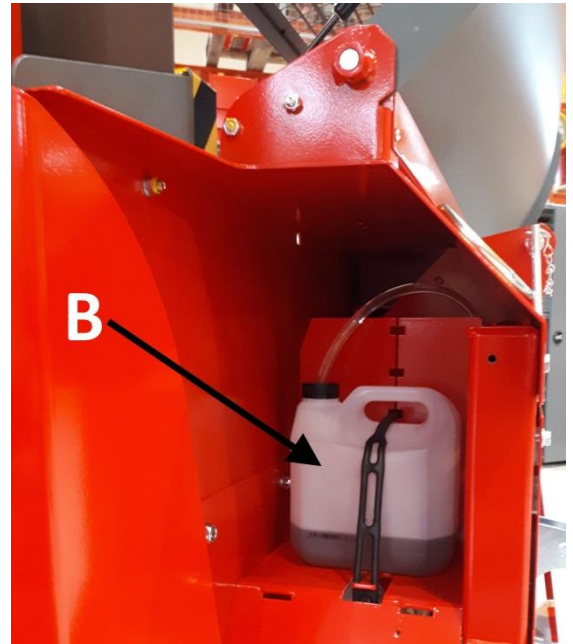

Image40

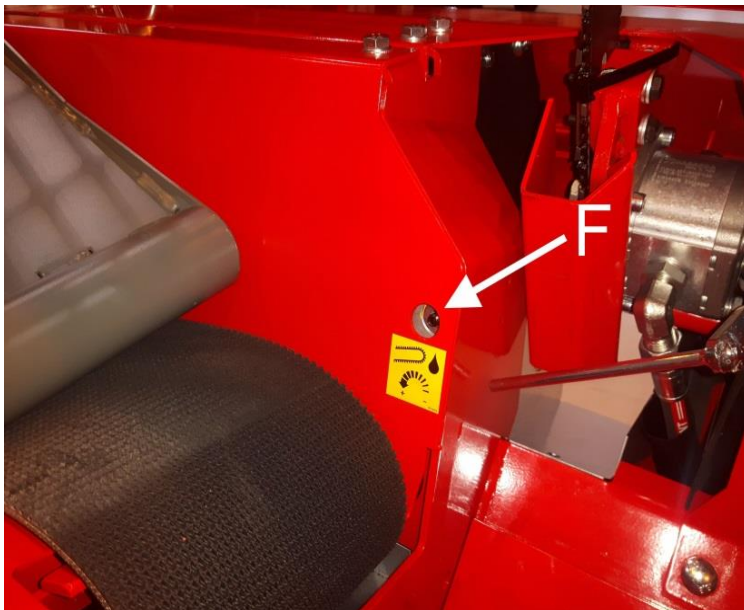

Image 41

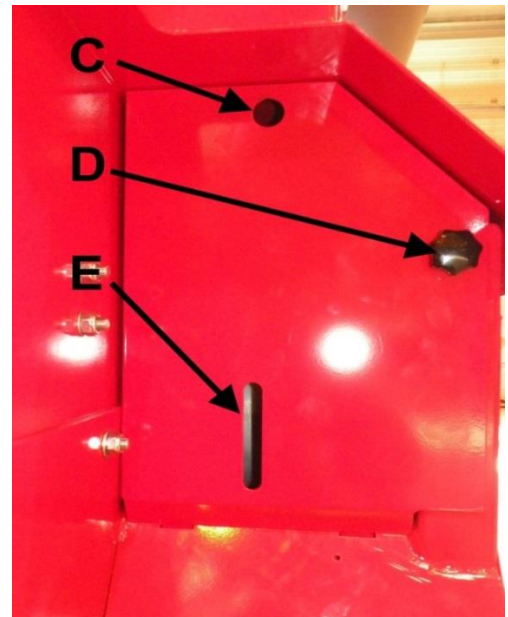

Image 42

4.13. Vanne de pression et électrovanne

Les cartouches de la machine sont réglées correctement à l'usine. La garantie de la machine n'est pas en vigueur si les réglages d'usine des cartouches sont modifiés. Lorsque vous souhaitez modifier les réglages des cartouches pour quelque raison qu'elle soit, vous devez au préalable contacter le fabricant de la machine ou le revendeur et suivre les consignes données à la lettre. Modifier les réglages des cartouches peut briser la machine ou rendre son utilisation dangereuse. Les valeurs des soupapes de sécurité peuvent être modifiées de la manière suivante : desserrez l'écrou de verrouillage et serrez ou desserrez la vis à tête hexagonale selon la situation (en la serrant la pression monte et en la desserrant la pression baisse). Resserrez l'écrou de verrouillage pour terminer. Les emplacements des soupapes de sécurité apparaissent sur les images suivantes.

1. Soupape de sécurité du moteur de la scie (200 bars) Image43.
2. Soupape de sécurité de la vanne de fendage (240 bars) Image44.
3. Soupape de sécurité de la vanne de vitesse (160 bars) Image45 .
4. Soupape de sécurité du convoyeur de décharge (200 bars) Image 46.
5. Soupape de sécurité du moteur de la vanne de protection (250 bars) Image 47
6. Soupape de sécurité du mouvement de descente de la scie (env. 10 bars) Image 48.
Au besoin, régler la soupape pour la fermer (vitesse de descente trop lente) ou pour l'ouvrir (vitesse de descente de la bride trop élevée).

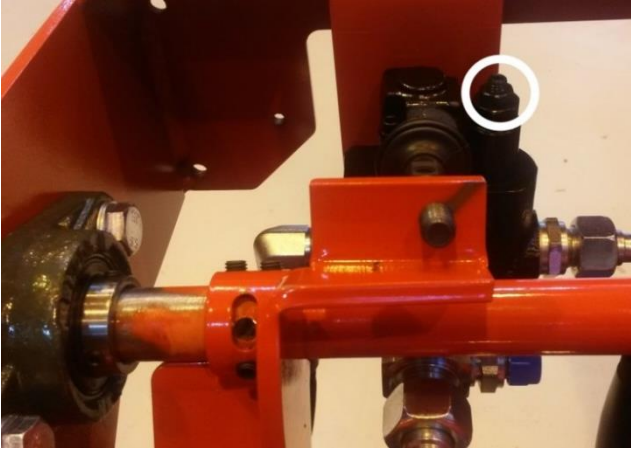

Image43



Image44



Image45

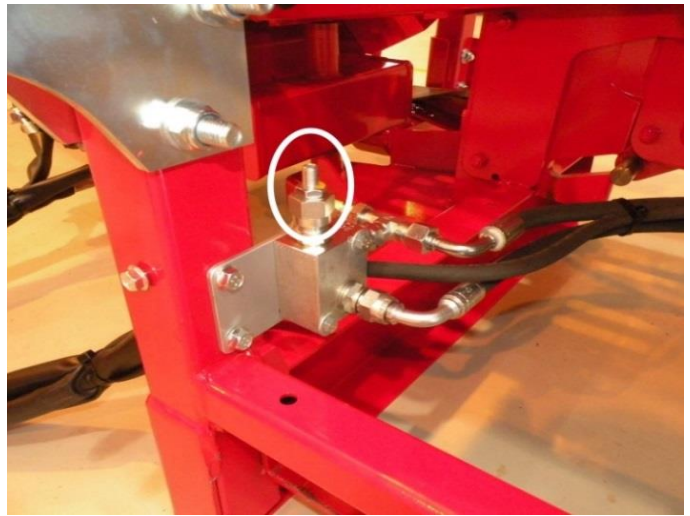

Image 46



Image 27



Image 48

4.14. Lavage et nettoyage

Vous pouvez nettoyer les sciures et les salissures de la machine avec de l'air comprimé, par exemple. Vous pouvez également nettoyer la machine avec un appareil à haute pression, tant que le jet d'eau n'est pas dirigé directement sur les paliers ou les appareils électriques.

Vous devez toujours vous assurer de la propreté de la machine et de la zone de travail lorsque vous utilisez la machine. La machine doit toujours être nettoyée après utilisation. Le nettoyage doit être effectué régulièrement selon les besoins, mais il est impératif après une longue période d'entreposage. Après le nettoyage, la machine doit être lubrifiée conformément aux consignes du chapitre 4.11.

4.15. Entreposage

La machine doit être entreposée sur un support stable et solide. Même si la machine est conçue pour une utilisation extérieure, elle doit être entreposée dans un endroit couvert ou dans un espace intérieur. Avant un long entreposage, après le nettoyage la machine doit également être lavée conformément aux consignes du chapitre 4.14 et lubrifiée conformément au chapitre 4.11.

4.16. Tableau d'entretien

Élément	Travail	Quotidien nement	Intervalle d'entretien		Matériau / fourniture
			100 h	500 h	
Huile du témoin (uniquement pour modèles TR et Combi)	Vérification 1er changement Suivants	X	X	X	SAE 80/90 env. 0,5 l Consultez le point 4.9
Huile hydraulique Conditions normales	Vérification 1er changement Suivants	X	X	X	Quantité environ 70 l Par ex. ISO VG 32 En conditions chaudes et pour les modèles TR, on recommande par ex. ISO VG 46
Filtre à huile	Lors de chaque changement d'huile				HEK02-20.201-AS-RP025-VM-B17-B pièce de rechange n:o : 97348
Tous les leviers	Lubrification		X		Huile lubrifiante
Chaîne de lame de coupe	Aiguisage/ remplacement au besoin				0,325" 67vl 1,5mm Recommandation : Oregon Pièce de rechange : 95416
Bride de coupe	Entretien/ remplacement au besoin				16" 1,5 mm Recommandation : Oregon Pièce de rechange : 95147
Machine	Nettoyage Lavage	X			
Moteur électrique	Nettoyage	X			
Dispositifs électriques	Nettoyage	X			
Treuil et toile	Vérification	X			

5. Disfonctionnements et leur correction

5.1. Tableau des causes et des conséquences des disfonctionnements et leur correction

Disfonctionnement	Raison du disfonctionnement	Remédier au disfonctionnement
La force de fendage n'est pas suffisante pour fendre le bois	<ol style="list-style-type: none"> 1. La grume est dans une mauvaise position ou la lame de fendage est à la mauvaise hauteur 2. La grume précédente est coincée dans la lame de fendage 3. La machine a surchauffé ou la qualité de l'huile est faible 4. Autre anomalie 	<ol style="list-style-type: none"> 1. Ouvrez la cage et corrigez la position de la grume ou réglez la lame de fendage. 2. Retirez le bois coincé 3. Vérifiez quelle est la cause de la surchauffe. Changez les huiles hydrauliques et le filtre de retour 4. Contactez le revendeur
Le tapis du convoyeur d'alimentation ne tourne pas	<ol style="list-style-type: none"> 1. Le tapis du convoyeur d'alimentation n'est pas assez tendu. 	<ol style="list-style-type: none"> 1. Serrez la courroie conformément aux instructions du chapitre 4.10 "changement et serrage de la courroie du convoyeur d'alimentation".
Le convoyeur de décharge ne tourne pas	<ol style="list-style-type: none"> 1. La courroie du convoyeur de décharge n'est pas assez tendue. 2. La soupape de sécurité du convoyeur de décharge fuit. 	<ol style="list-style-type: none"> 1. Serrez la courroie conformément aux instructions chapitre 4.10 "changement et serrage de la courroie du convoyeur de décharge". 2. Nettoyez la soupape de sécurité (Image 46) ou remplacez-la si nécessaire.
Le bois ne se fend pas entièrement	<ol style="list-style-type: none"> 1. La chaîne de coupe dérive ou torsion dans la bride. 2. Sciure coincée 3. Le réglage de la trajectoire de la bride de coupe est erroné 	<ol style="list-style-type: none"> 1. Procédez à l'entretien de la chaîne/bride 2. Nettoyez la machine 3. Contactez le revendeur
La chaîne de coupe ne s'enfonce pas correctement dans le bois	<ol style="list-style-type: none"> 1. Chaîne de coupe non affûtée ou qui se tord (car mal affûtée) 2. Torsions de la bride de coupe. 3. La vitesse de descente de la bride de coupe est trop élevée. 	<ol style="list-style-type: none"> 1. Aiguissez la chaîne de coupe ou remplacez-la. 2. Limez la torsion de la bride et/ou tournez la bride. 3. Diminuer la vitesse de descente avec la vis à six pans creux conformément à l'image 48.
La machine démarre, mais ne fonctionne pas. La machine fait un bruit inhabituel	<ol style="list-style-type: none"> 1. Le moteur électrique tourne dans le mauvais sens 	<ol style="list-style-type: none"> 1. Consultez le point 2.4
Le moteur électrique ne démarre pas.	<ol style="list-style-type: none"> 1. Il fait beaucoup de bruit, mais ne démarre pas. 2. Câble d'alimentation défectueux. 3. Le relais thermique s'est déclenché. 	<ol style="list-style-type: none"> 1. Le fusible de la vitesse a sauté, remplacez-le. 2. Remplacez le câble par un nouveau. 3. Acquitez le relais thermique à partir du bouton Stop à l'arrière

		de la machine (démarreur) et examinez ce qui cause la surcharge.
Le moteur s'éteint facilement et le relais thermique se déclenche.	<ol style="list-style-type: none"> 1. Vérifiez la tension d'alimentation et que le câble d'alimentation est suffisamment épais. 2. Relais thermique défectueux ou mal réglé. 	Contactez le revendeur.
Le fendage ne s'active pas ou ne se maintient pas jusqu'à la fin après le mouvement de sciage.	<ol style="list-style-type: none"> 1. Mécanisme de la scie usé, n'active pas le verrou de position (Image18, point E) 2. Anomalie dans la vanne de fendage 	<ol style="list-style-type: none"> 1. Réglez le boulon E pour qu'il soit plus long d'environ 1mm. 2. Contactez le revendeur
Bras de fendage effectue des mouvements de fendage supplémentaires	<ol style="list-style-type: none"> 1. Survitesse dans sortie du tracteur. 2. Autre anomalie 	<ol style="list-style-type: none"> 1. Réglez les tours correctement 2. Contactez le revendeur
Le bras de fendage s'arrête trop tôt	<ol style="list-style-type: none"> 1. L'amplificateur de mouvement arrête la coulisse incorrectement. 	<ol style="list-style-type: none"> 1. Graissez le piston de l'amplificateur de mouvement, desserrez davantage le ressort au besoin.

5.2. Lame de coupe coincée

Si la lame de coupe reste coincée dans le bois, arrêtez le sciage et essayez à nouveau à partir d'un autre endroit. Si le sciage va de travers en raison du penchement de la bride, l'affilage de la chaîne de coupe doit être vérifié. Une chaîne à affilage irrégulier penche toujours du côté le plus émoussé, il est alors impossible de fendre du bois épais. Scier avec une chaîne entièrement émoussée n'est pas efficace non plus, la chaîne doit être affilée ou entièrement remplacée (voir le chapitre 4.7). Aussi, une bride usée peut causer la dérivation, dans tel cas, il faut faire entretenir la bride et/ou la retourner ou la remplacer par une nouvelle.

5.3. Bois bloqué dans la lame de fendage

Si le bois reste coincé dans la lame de fendage et que malgré plusieurs essais la force de fendage ne suffit pas à traverser le bois, suivez les instructions suivantes.

1. Remplacez le cylindre de fendage en position de départ avec le levier inverse A (REF _Ref478474685 \h Image 11).
2. Assurez-vous que le bois à fendre ne dépasse pas les mesures maximales autorisées.
3. Soulevez la lame de fendage le plus haut possible avec le levier G (REF _Ref478474685 \h Image 11) et mettez le fendage en marche.
4. Au besoin, coupez un tronc d'épaisseur adaptée (environ 10 cm) et placez-le sur le canal de fendage, derrière le bois coincé et mettez la coupe en marche, la nouvelle grume poussera alors la partie inférieure de la grume coincée à travers la lame.
5. Descendez la lame d'environ 5 cm et répétez le point 3. Répétez le point 4 jusqu'à ce que la grume coincée toute entière ait traversé la lame.

7. Clauses de garantie

Nous octroyons une garantie à nos machines aux conditions suivantes :

1. La garantie couvre les défauts de fabrication et de matériau de la machine, à l'exception de défauts de composants classés comme pièces d'usure.
2. La période de garantie est de un (1) an à compter de la date d'achat du premier acheteur, dans une limite de 1000 heures d'utilisation.
3. La garantie de la machine n'est pas en vigueur si :
 - a. La machine a été utilisée de manière contraire au mode d'emploi
 - b. La machine a été utilisée à d'autres fins que celles définies par le fabricant
 - c. Le fonctionnement de la machine a été modifié
 - d. Des pièces non originales ont été utilisées pour la machine
 - e. Les consignes d'entretien de la machine n'ont pas été respectées
4. Toute demande liée à la garantie doit être présentée au vendeur de la machine ou au fabricant par écrit et **immédiatement** après l'apparition du vice. Les réparations sous garantie ne seront effectuées qu'à condition que le client puisse prouver de manière fiable que la garantie est en vigueur.
5. La garantie ne couvre pas les réglages, orientations d'utilisation, entretien, soins ou nettoyage normaux.
6. Les réparations sous garantie ne seront effectuées qu'à condition que la machine ou une partie de celle-ci n'ait pas été réparée avant que le vendeur, fabricant ou importateur n'en ait été informé par écrit.
7. Seul un réparateur autorisé par le **fabricant** ou **l'importateur** est autorisé à effectuer la réparation sous garantie. La garantie mentionnée ci-dessus ne comprend pas les lavages et nettoyages, huiles et carburants nécessaires à la réparation.
8. Les frais de réparations seront remboursés conformément aux normes définies par le fabricant.
9. Le fabricant de la machine ne rembourse pas les éventuels frais de transport engendrés par la réparation.
10. La nouvelle pièce sera livrée sans frais par le biais d'un moyen de transport normal pour ce type de pièce, dans un délai normal.
11. Le destinataire d'envois spéciaux, comme les paquets urgents de la poste, devra s'acquitter des frais correspondants.

